



SILVERBALL Beetle PRO Max



Gerätemanual



T A B

A U S T R I A

Industrie- und Unterhaltungs-
elektronik GmbH & CoKG



Wir danken Ihnen, dass Sie aus der Vielzahl der am Markt angebotenen
Unterhaltungsautomaten den

SilverBall Beetle PRO Max

ausgewählt haben.

Für den zufriedenstellenden Gebrauch des SilverBall Beetle PRO Max lesen Sie bitte
sorgfältig die Bedienungsanleitung.

Bitte verwahren Sie dieses Manual so, dass Sie es bei Bedarf rasch zur Hand haben.

Für zusätzliche Fragen steht Ihnen unsere Hotline zur Verfügung.

Rufen Sie +43 / 72 29 / 78 0 40 - DW 250

Bedienungsanleitung SilverBall Beetle PRO Max Gerätemanual

(SM - 17. 01. 2003)

Bei der Zusammenstellung von Texten und Abbildungen wurde mit großer Sorgfalt
vorgegangen, dennoch können Fehler nicht vollständig ausgeschlossen werden.

Der Hersteller übernimmt für fehlerhafte Angaben und deren Folgen weder eine juristische
Verantwortung noch irgendeine Haftung.

Für Verbesserungsvorschläge oder Hinweise auf Fehler ist der Hersteller dankbar.

Alle Rechte, auch die der fotomechanischen Wiedergabe und der Speicherung in
elektronischen oder sonstigen Medien, vorbehalten. Das Programm, Handbuch und alle
Bestandteile unterliegen den internationalen Copyrightbestimmungen.

(C) 2003©1996-2000 TAB-Austria
A-4052 Ansfelden, Haiderstraße 40
Tel. +43 / 72 29 / 78 0 40 - 0*, Fax +43 / 72 29 / 78 6 60

Alle Rechte vorbehalten





Inhaltsverzeichnis

INHALTSVERZEICHNIS	3
AUFSTELLHINWEISE	5
INBETRIEBNAHME	6
KURZANLEITUNG:	7
PROGRAMM UPDATE:	7
UPDATE AM GERÄT:	7
TASTENOPTIONEN:	8
INTERLINK:	9
TURNIER:	9
CHAMPIONSNET:	9
E-MAIL FUNKTION:	9
SILVERBALL-INTERNETBROWSER:	10
MUSIKBOX-FUNKTIONEN:	10
GERÄTEBESCHREIBUNG	11
BEDIENELEMENTE:	11
PC-SYSTEMKOMPONENTEN IM SILVERBALL BEETLE PRO MAX:	11
OPTIONEN	12
GERÄTEABMESSUNGEN:	12
EG-KONFORMITÄTSERKLÄRUNG	13
FEHLERBEHEBUNG	14
FEHLERMELDUNGEN	15
DETAILZEICHNUNGEN SILVERBALL BEETLE PRO MAX	17
GEHÄUSE UNTERTEIL:	17
GEHÄUSE OBERTEIL:	17
GEHÄUSE OBERTEIL:	18
BAUGRUPPE DISPLAY:	18
BAUGRUPPE DISPLAY:	19
PC-TEILE:	19
PC-TEILE:	20
ERSATZTEILLISTE SILVERBALL BEETLE PRO MAX	21
KABELPLAN:	24
MUSIKRECHTE	25





<u>GEWÄHRLEISTUNG UND HAFTUNG</u>	27
<u>GARANTIEBEDINGUNGEN DER TAB-AUSTRIA INDUSTRIE UND UNTERHALTUNGSELEKTRONIK GMBH & CO KG</u>	28
<u>ZUSAMMENFASSUNG DER RECHTSLAGE BEZÜGLICH <i>GEWÄHRLEISTUNG UND GARANTIE</i></u>	30
<u>END-USER LICENSE AGREEMENT FOR MICROSOFT SOFTWARE</u>	34
ATTACHMENT 1	37
<u>NOTIZEN:</u>	38





Aufstellhinweise

Sicherheitsvorschriften für den Benutzer:

- Das Gerät darf nur in trockenen Räumen an einer NORM- gerecht installierten Schukosteckdose betrieben werden.
- Vor Inbetriebnahme soll das Gerät der Raumtemperatur angeglichen werden.
- Vor Anschluss des Gerätes Netzspannung prüfen!
- Das Gerät ist für eine Wechselspannung von 230 V 50 Hz ausgelegt und hat eine Leistung von 60W.
- Das Gerät darf nur mit einer 3,15 Ampere Sicherung betrieben werden.
- Bei Bruch von Gehäuseteilen, herausragenden Drähten, Brand des Gerätes oder eingeschlagenem LCD - Display ist das Gerät sofort auszuschalten und der Netzstecker zu ziehen.
- Defekte oder blanke Kabel, insbesondere Netzkabel und Steckverbindungen, sind zu tauschen.

WICHTIG!

Stellen Sie sicher, dass das Gerät in diesem Fall nicht berührt bzw. wieder eingeschaltet werden kann !

- Neben anderen Geräten kann ein beeinträchtigtes Betriebsverhalten auftreten.
- Beachten sie die Microsoft - Lizenzbedingungen im Softwaremanual.





Inbetriebnahme

Jedes Gerät wird werksseitig getestet und voreingestellt ausgeliefert. Wir empfehlen, 15 Minuten zu warten, damit das System die Betriebstemperatur erreicht. Durch Temperaturunterschiede, Transporterschütterungen etc. kann es vorkommen, dass die TouchScreen - Einstellungen nicht korrekt sind. Daher empfehlen wir bei einer Neuinbetriebnahme, **IMMER** folgende Vorgangsweise einzuhalten:

- 1) **Gerät einschalten** (Schalter befindet sich an der Rückseite), das Spiel startet automatisch;
- 2) **Frontdeckel öffnen, Testschalter im Hauptmenü einschalten**, der SilverBall Testmode erscheint am Bild
- 3) **Kalibrierung des Touch Screens;** Sie drücken den Punkt "Kalibrierung" Stellen Sie sich völlig gerade, mittig, im 90° Winkel vor das Gerät. Nun folgen Sie bitte genau den Anweisungen am Bildschirm.
- 4) Die exakte Kalibrierung können Sie am besten im Strategiespiel "Get 5" kontrollieren. Steigen Sie dazu lt. Pkt. 5 aus und wählen Sie unter Strategiespiele "Get 5". Achten Sie dabei darauf, dass ein Kredit zum Spielen vorhanden ist. Wenn das Ergebnis nicht zufriedenstellend ist, wiederholen Sie bitte den unter Pkt. 3 beschriebenen Vorgang.
- 5) **Einstellung der Lautstärke;** Unter dem Pkt. "Allgemeines" drücken Sie die Taste "Lautstärke einstellen" Mit den -/+ Tasten stellen Sie die gewünschte Lautstärke für den Spielmodus und den Standbymodus ein. Es ist ab der Version 3.50 erstmals möglich die Lautstärke für Spiel- und Standbymodus getrennt einzustellen.
- 6) Über die **Taste "Zurück"** kommen Sie in das Hauptmenü "Testmode" , schalten Sie den Testschalter aus, der Spielbereich wird automatisch wieder gestartet.

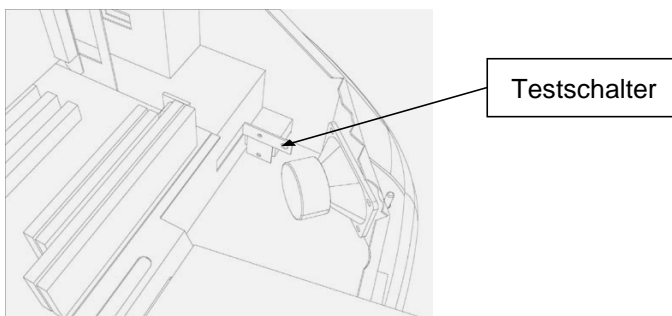



Kurzanleitung:

Programm Update:

Jedes Gerät wird werksseitig getestet und voreingestellt ausgeliefert.
Bei einem Wechsel auf eine neue Softwareversion muss das Gerät upgedatet werden.

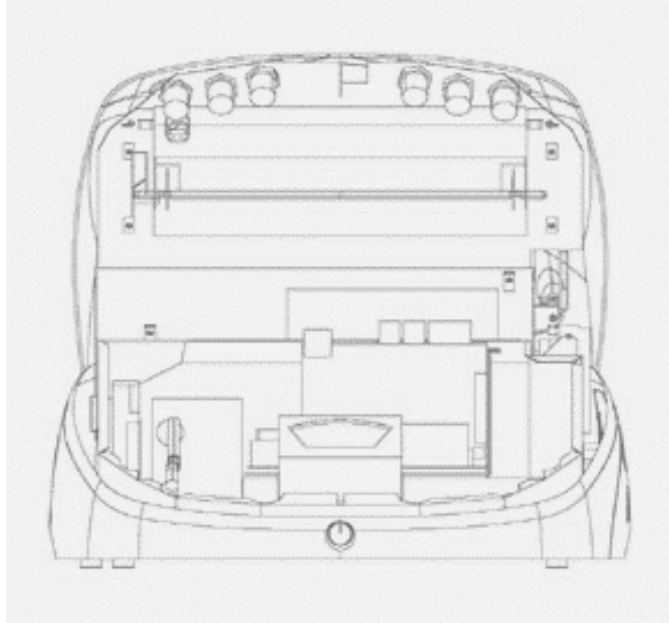

Update am Gerät:

Die Silverball Beetle PRO Max Software befindet sich auf der fix eingebauten Festplatte im Inneren des Gerätes, das Update wird durch kopieren der Festplatte im Wechselrahmen auf die eingebaute Festplatte durchgeführt.

Ablauf:

- Gerät ausschalten und öffnen
- Update-Festplatte an die Wechselrahmenelektronik im Gerät anstecken
- Gerät einschalten
- Kopiervorgang wird automatisch gestartet (Dauer ca. 15-25 Min)
- Die Festplatte wird überprüft und gegebenenfalls neu eingerichtet. Dies kann einen Neustart des Gerätes zur Folge haben.
- Kopieren der allgemeinen Dateien (GENERAL)
- Kopieren der sprachabhängigen Dateien (z.B. GERMAN, ENGLISH, FRENCH)

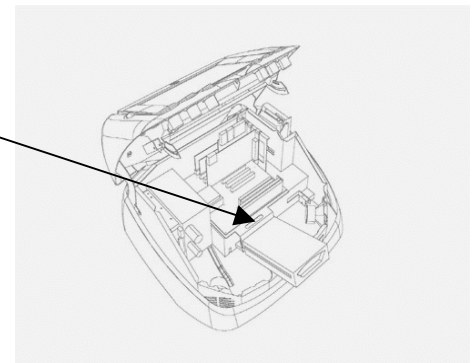



- Kopieren der konfigurationsabhängigen Dateien und der Dateien für die Werbefunktionen
- auf abschließende Meldung "SilverBall ausschalten, Update-Festplatte entfernen und einschalten" warten
- Gerät ausschalten
- Update-Festplatte abstecken
- Gerät einschalten
- Überprüfungsvorgang wird automatisch gestartet (Dauer ca. 3-6 Min, Ablauf wie Kopiervorgang)
- auf abschließende Meldung 'Festplatte in Ordnung, SilverBall aus- und einschalten' warten
- Gerät ausschalten
- Gerät einschalten
- Testmode aktivieren und Kalibrierung des TouchScreens durchführen
- weitere gewünschte Einstellungen im Testmode durchführen
- Testmode deaktivieren

Nach dem Kopieren der Daten führt die Festplatte beim nächsten Einschaltvorgang automatisch eine Überprüfung des Inhalts durch.
Der Überprüfungsvorgang kann später auch manuell gestartet werden. (siehe Kurzanleitungen Seite 7 oder Funktionsbeschreibung Seite 11)

Nach dem Update muss der Touch Screen neu kalibriert werden.

Tastenoptionen:

Beim Einschalten des Testschalters und gleichzeitigem Drücken einer bestimmten Taste können folgende Programme aufgerufen werden:

- ⇒ **Player 1A:** Touch Screen Kalibrierung
- ⇒ **Player 1B:** Touch Screen Test
- ⇒ **Player 1C:** Monitortestbild

Der Testschalter befindet sich rechts unter dem Deckel. Die Funktionen des Testschalters sind im Hilfemenü genau beschrieben.

Sofort nach dem Einschalten, während des Hochstartens kann man folgendes Programm aufrufen:

- ⇒ **Player 2 alle 3 Tasten:** Überprüfung der Festplatte
- ⇒ **Player 1A+2A:** Daten werden bei einem Update nicht gesichert und wieder aufgespielt

Bei eingeschalteten Testschalter, sofort nach dem Einschalten, während des Hochstartens kann man folgendes Programm aufrufen:

- ⇒ **Player 2A:** Touch Screen Kalibrierung



InterLink:

InterLink bietet die Möglichkeit, zwei SilverBall Geräte durch ein Kabel zu verbinden. Dadurch ist es bei den meisten Spielen möglich, direkt gegen einen Spielpartner auf dem zweiten Gerät zu spielen.

Installation des InterLink-Kabels

1. Den SilverBall Beetle PRO Max ausschalten.
2. An der Rückseite des Beetle befindet sich ein 25-pol SUB-D Stecker, an dem Sie das InterLink Kabel anstecken und verschrauben müssen.
3. Wiederholen Sie die Schritte 1 und 2 auf dem zweiten SilverBall Gerät
4. Die Geräte einschalten.

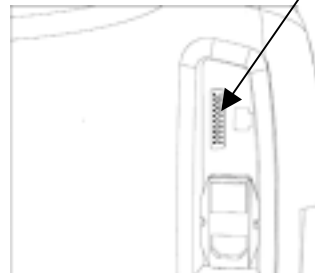

Die Geräte erkennen das InterLink-Kabel automatisch und aktivieren bei den zur Verfügung stehenden Spielen den InterLink-Modus.

Turnier:

Das Turnier Spiel im SilverBall Beetle PRO Max ist ein Bewerb, der es den Spielern ermöglicht, über einen gewissen Zeitraum um einen Preis (in Form von Warenpreisen) zu spielen.

Es werden pro Turnierspiel 2 Spiele gespielt, wobei auch zweimal dasselbe Spiel eingestellt werden kann. Das Turnier wird gestartet, sobald Sie Tourniertaste im Hauptmenu drücken.

ChampionsNet:

Ihr SilverBall kann optional mit dem ChampionsNetmodus ausgestattet werden.

ChampionsNet ist die weltweite Vernetzung von SilverBalls. Für jedes Spiele gibt es einen nationalen und einen internationalen Highscore, in denen die Einträge 30 Tage gültig sind. Man kann sich somit national und international in seinem Lieblingsspiel messen.

In der "Hall of Fame" werden die 10 besten Spieler aller Zeiten geführt!

Die Highscoreliste kann auch im Internet unter www.championsnet.net abgerufen werden.

E-Mail Funktion:

Bei allen SilverBalls die mit Championsnet ausgestattet sind, kann zusätzlich eine E-Mailfunktion ausgeführt werden. Dadurch ist es möglich direkt vom SilverBall E-Mails zu verschicken.

Eine genaue Beschreibung der Funktionen und Einstellungen finden Sie in den Softwaremanuals.



SilverBall-Internetbrowser:

Bei allen SilverBalls die mit ChampionsNet ausgestattet sind, kann zusätzlich der SilverBall-Internetbrowser aktiviert werden. Dadurch ist es möglich, direkt vom SilverBall im World Wide Web (WWW) zu surfen, zu chatten, SMS und Webmails zu versenden. Eine genaue Beschreibung der Funktionen und Einstellungen finden Sie im Softwaremanual.

Musikbox-Funktionen:

Hier kann man aus einer Fülle von Musiktiteln seinen persönlichen Musikwunsch auswählen oder in der Liste der "**Top Hits**" nachschauen. Es gibt auch verschiedene Unterteilungen wie Oldies , Aktuell, Neu aus denen man auswählen kann. Weiters wird auch das Cover des Interpreten bzw. die CD gezeigt. Im Standby-Modus wird Hintergrundmusik gespielt bis ein neuer Musiktitel ausgewählt wird.





Gerätebeschreibung

SilverBall Beetle PRO Max ist ein ergonomisch gestaltetes Bargerät aus einem Metallkorpus und Kunststoffteilen.

Im Gerät befinden sich ein elektronischer Münzprüfer, ein 15" LCD (mit Touch-Screen) und ein Computersystem.

Bedienelemente:

Die Bedienung der Spiele erfolgt hauptsächlich mittels Touch- Screen.

Bei bestimmten Spielen werden die Tasten verwendet ,wobei bei Beginn des Spieles darauf hingewiesen wird (am Gerät befinden sich 2 x 3 Tasten).

Der Testschalter befindet sich rechts unter dem Deckel. Die Funktionen des Testschalters sind im Hilfemenü genau beschrieben.

Beim Einschalten des Testschalters und gleichzeitigem Drücken einer bestimmten Taste können folgende Programme aufgerufen werden:

- ⇒ **Player 1A:** Touch Screen Kalibrierung
- ⇒ **Player 1B:** Touch Screen Test
- ⇒ **Player 1C:** Testbild

Sofort nach dem Einschalten, während des Hochstartens kann man folgendes Programm aufrufen:

- ⇒ **Player 2 alle 3 Tasten:** Überprüfung der Festplatte
- ⇒ **Player 1A+2A:** Daten werden bei einem Update nicht gesichert und wieder aufgespielt

Die Einstellregler zum Einstellen der Helligkeit des Displays befinden sich links an der Unterseite des Deckels.

PC-Systemkomponenten im SilverBall Beetle PRO Max:

PC-System (433 MHz) mit PCI-Bus und min. 128MB Hauptspeicher

VGA Grafikkarte 800 x 600 Pixel Auflösung, High Color

16-Bit Soundkarte mit integriertem NF-Verstärker

Mindestens 12 GB Festplatte

TAB-Interfacekarte

Touch-Screen Controller



Optionen

Standsockel mit oder ohne Banknotenprüfer:

Kassamodul mit NV-4 oder NV-5

VDAI Anschluss:

Das Auslesen ist ab der Version 3.50 möglich. Einstellmöglichkeiten für den VDAI Anschluss befinden sich im SilverBall Testmode unter dem Punkt Hardware-Einstellungen.

Drehteller:

An den Silverball Beelte PRO Max kann ein Drehteller montiert werden. Dadurch wird der Spielkomfort erhöht. Außerdem ermöglicht der Drehteller einen problemlosen Betrieb an Aufstellplätzen bei denen die Normbreite der Bar unterschritten wird.

Geräteabmessungen:

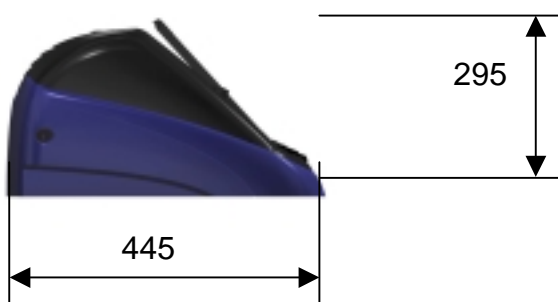

Unverpackt:

Höhe: 295mm
Breite: 550mm
Tiefe: 445mm
Gewicht: ca.20kg

Verpackt:

Höhe: 340mm
Breite: 590mm
Tiefe: 470mm
Gewicht: ca 24kg



EG-Konformitätserklärung

Dokument-Nr.: QZ 1000/026/01/270502

Hersteller: TAB AUSTRIA
Industrie- und Unterhaltungselektronik GmbH & Co KG

Anschrift: Haider Straße 40
A-4052 Ansfelden
Österreich
Tel.: 07229/78040-0, Fax: 07229/78660

Produktbezeichnung: Spielautomat
Type: SILVERBALL BEETLE MAX PRO

Das bezeichnete Produkt stimmt mit den Vorschriften folgender Europäischer Richtlinien überein:

Richtlinie: 73 / 23 / EWG
Richtlinie des Rates zur Angleichung der Rechtsvorschriften der Mitgliedstaaten, betreffend elektrischer Betriebsmittel zur Verwendung innerhalb bestimmter Spannungsgrenzen, geändert durch RL 93 / 68 / EWG.

Richtlinie: 89 / 336 / EWG
Richtlinie des Rates zur Angleichung der Rechtsvorschriften der Mitgliedstaaten über die elektromagnetische Verträglichkeit geändert durch die RL 91 / 263 / EWG, 92 / 31 / EWG, 93 / 68 / EWG und 93 / 97 / EWG.

Die Übereinstimmung des bezeichneten Produktes mit den Vorschriften der Richtlinien wird nachgewiesen durch die Einhaltung der relevanten Abschnitte folgender Normen:

	Dokumentbezeichnung	Ausgabedatum
Harmonisierte Europäische Normen:	EN 55022	1998
	EN 55024	1998
	EN 60950	2000
	EN 61000-3-2	2000
	EN 61000-3-3	2000

Ausstellender Bereich: GF

Geschäftsführer: Ing. Siegfried Dattl

Ort, Datum: Ansfelden, am 10. Jänner 2002

Rechtsverbindliche Unterschrift / Stempel:

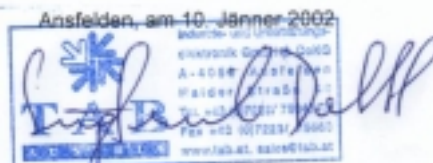

Industrie- und Unterhaltungselektronik GmbH & CoKG
A-4052 Ansfelden
Haider Straße 40
Tel. +43 (0) 7229 78040
Fax +43 (0) 7229 78660
www.tab.at 82396143.at

Die Erklärung bescheinigt die Übereinstimmung mit den genannten Richtlinien, beinhaltet jedoch keine Zusicherung von Eigenschaften. Die Sicherheitsanweise der mitgelieferten Produktdokumentation sind zu beachten!



Fehlerbehebung

Störung	Fehlerursache	Abhilfe
Touch-Screen funktioniert nur teilweise	Verbindungskabel vom Touch-Screen zum PC defekt (jenes Teilstück, das am PC angesteckt ist). fehlende Geräteerdung	Verbindungskabel tauschen Geräteerdung überprüfen bzw. Gerät erden
Beim Start gibt es eine Meldung: MEMORY TEST FAIL	Speicher defekt	PC austauschen
Beim Start gibt es eine Meldung: NO SOUND CARD FOUND!!!	evtl. schlechter Kontakt bei der Soundkarte.	PC austauschen
weißer Bildschirm	Grafikkarte defekt	PC austauschen
Touch-Screen geht nach PC-Tausch nicht mehr.	evtl. total dekalibriert	Touch Screen kalibrieren (rote Taste am Gerät drücken und in den Testmode gehen).
Beim Start gibt es eine Meldung: DISK BOOT FAILURE, INSERT.....	Schlüsselschalter am Festplattenwechselrahmen nicht zugesperrt.	Schlüsselschalter am Festplattenwechselrahmen versperren.
Touch-Screen funktioniert nicht und(oder) LED an der PC Rückseite blinkt	Touch-Screen Controller oder Touch-Screen Kabel defekt	Kabelverbindung zwischen Touch-Screen und Controller kontrollieren bzw. defekten Controller oder PC austauschen.
Monitor zeigt nach der Warmlaufphase Querstreifen	Sync Einstellung am Monitor falsch	Sync Regler am Monitorchassis einstellen (Links oben am Chassis).
Keine Funktion	Der Netzstecker ist nicht eingesteckt Netzschalter nicht eingeschaltet Netzsicherung durchgebrannt	Den Netzstecker einstecken Netzschalter einschalten Neue Sicherung einbauen
Kein Bild	Netzkabel am Monitor nicht angesteckt Videoleitung nicht angesteckt Monitor defekt	Stromversorgung des Monitors und Steckerverbindungen überprüfen. Videoleitung anstecken Monitor austauschen
Kein Ton	Lautstärkeregel nicht aufgedreht Audiokabel nicht angesteckt Lautsprecher defekt	Lautstärkeregel aufdrehen Audiokabel anstecken Lautsprecher austauschen
eine oder mehrere Tasten funktionieren nicht	Flachstecker nicht angesteckt Taste nicht korrekt zusammengebaut oder defekt	Steckverbindungen kontrollieren Taste kontrollieren oder austauschen
Münze wird falsch gezählt	falsche Wertigkeit programmiert	Programmeinstellung überprüfen
eingeworfene Münzen fallen durch	Keine Spannung am Münzprüfer Verunreinigung des Münzprüfers Münzkanal nicht belegt Münzprüfer defekt	Spannungsversorgung überprüfen Münzprüfer reinigen Programmierung ändern Münzprüfer austauschen
schlechte Münzannahme	Verunreinigung des Münzprüfers	Münzprüfer reinigen
Zählwerk funktioniert nicht	Zählwerk defekt	Zählwerk austauschen





Fehlermeldungen

Während dem Kopiervorgang können verschiedene Fehlermeldungen auftreten. Anschließend eine Liste der möglichen Meldungen:

HARDLOCK DONGLE NOT CONNECTED

Der Dongle muss für den Kopiervorgang angeschlossen sein, Dongle-Anschluss überprüfen.

WRONG DONGLE CONNECTED

Falscher Dongle angeschlossen.

UNKNOWN CONFIGURATION

Die Update-Festplatte unterstützt die Geräte-Konfiguration nicht, bitte durch TAB überprüfen lassen.

OVERWRITE PROTECTION

Anordnung der Festplatten überprüfen, ansonsten bitte durch TAB überprüfen lassen.

PARTITION ERROR

Die Festplatte, die upgedatet werden soll, lässt sich nicht einrichten. Entweder die Festplatte oder das Festplattenkabel ist defekt.

NO TOUCHSCREENPROGRAMM

Das Programm zur 25 Punkte-Kalibrierung des TouchScreens wurde nicht gefunden. Führen sie ein neues Update durch.

TOUCHSCREENCALIBRATION FAILED

Die 25 Punkte-Kalibrierung konnte nicht durchgeführt werden. Überprüfen Sie den Touchscreen Controller bzw. erneuern Sie ihn.

MASTERDISK ERROR

Beim Zugriff auf die Update-Festplatte ist ein Fehler aufgetreten. Entweder die Update-Festplatte oder möglicherweise der Wechselrahmen und das zugehörige Festplattenkabel sind defekt.

SLAVEDISK ERROR

Beim Zugriff auf die Festplatte, die upgedatet werden soll, ist ein Fehler aufgetreten. Entweder die Festplatte oder das Festplattenkabel sind defekt.

MASTER COPY FILES ERROR

Beim Lesen von der Update-Festplatte ist ein Fehler aufgetreten. Entweder die Update-Festplatte oder möglicherweise der Wechselrahmen und das zugehörige Festplattenkabel sind defekt.





SLAVE COPY FILES ERROR

Beim Schreiben auf die Festplatte, die upgedatet werden soll, ist ein Fehler aufgetreten. Entweder die Festplatte oder das Festplattenkabel sind defekt.

NOT COMPLETELY UPDATED

Der Update-Vorgang wurde nicht vollständig durchgeführt und muss wiederholt werden.

CHECK FILES ERROR

Der Festplatteninhalt entspricht nicht der Vorgabe. Den Update-Vorgang zur Berichtigung durchführen. Tritt der Fehler sofort nach einem Update-Vorgang auf, so ist entweder die Festplatte oder das Festplattenkabel defekt.



Detailzeichnungen SilverBall Beetle PRO Max

Gehäuse Unterteil:

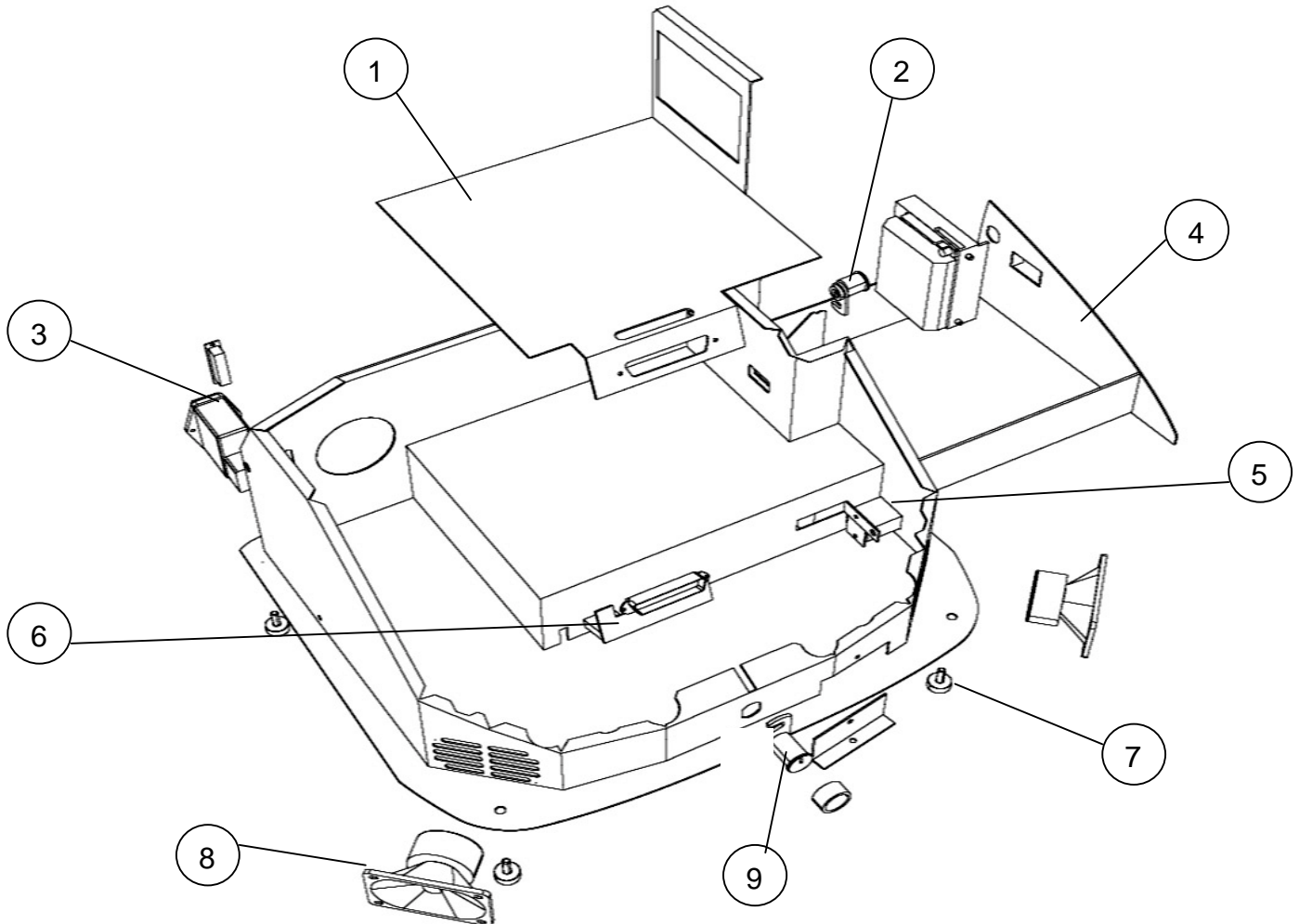

1	Halteblech Motherboard für Compact	022.082-020
2	Schloss 20 mm STS 625.008	675.191-465
3	Kombinetzfilter 4A inkl. 3,15A mit Schalter	671.115-507
4	Kassa Compact	361.110-130
5	Zählwerk 6-stellig 12V-DC mit Diode ohne Reset	950.260-242
6	PC Wechselrahmen Platine	831.900-009
7	Softgehäusefüße mit Spreizniete (SFF-018)	022.011-400
8	Lautsprecher SC 5.9 ND	412.120-260
9	Schloss 28 mm STS 625.018	675.191-466

Gehäuse Oberteil:

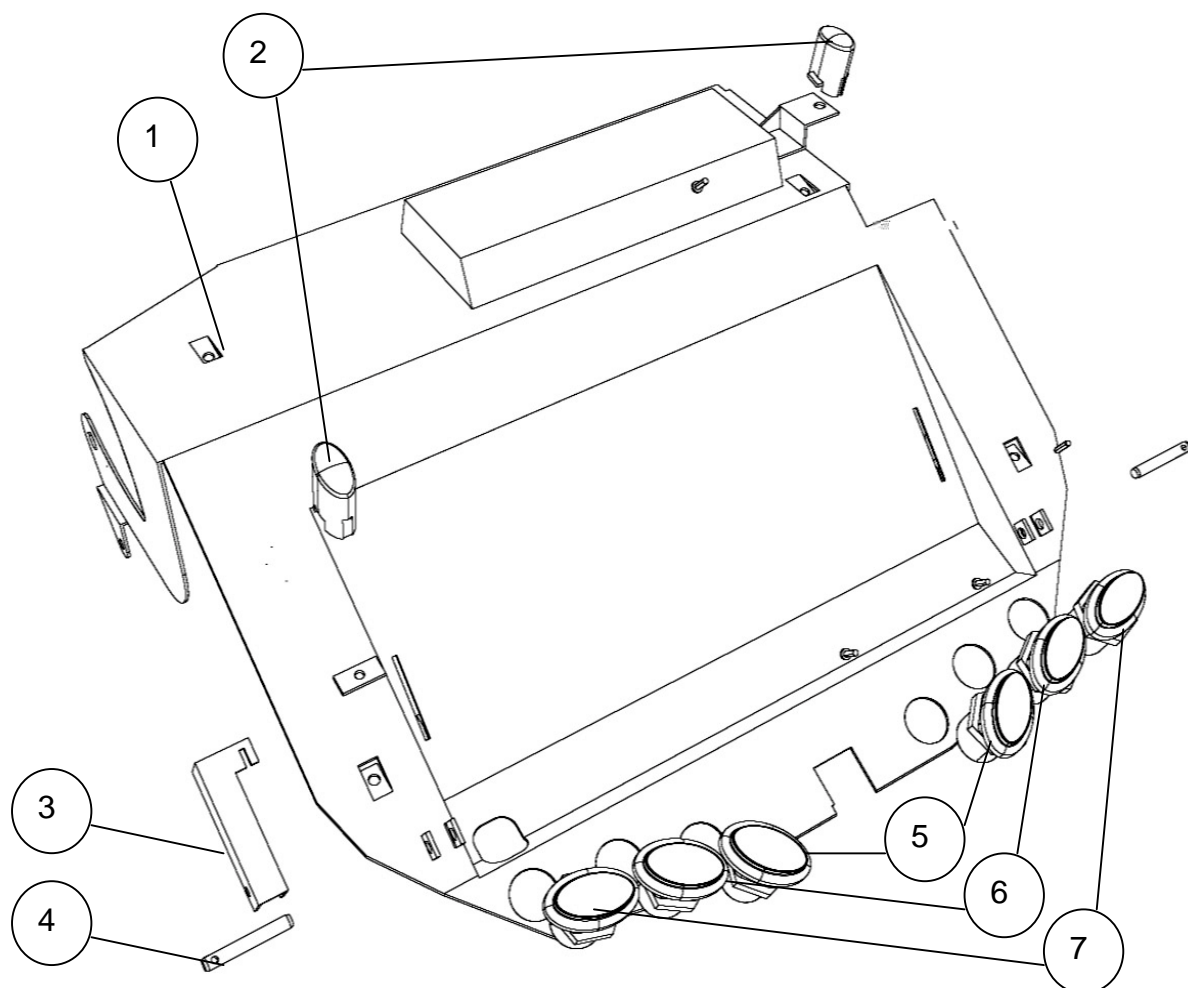

1	Deckel Metall Compact	022.082-010
2	Knopf oval für SilverBall Compact	771.200-743
3	Druckkörper für Displayeinstellung	022.082-029
4	Achse für Displayeinstellung	022.082-028
5	Taster elliptisch grün EL-SM	771.200-761
6	Taster elliptisch gelb EL-SM	771.200-762
7	Taster elliptisch rot EL-SM	771.200-760

Baugruppe Display:

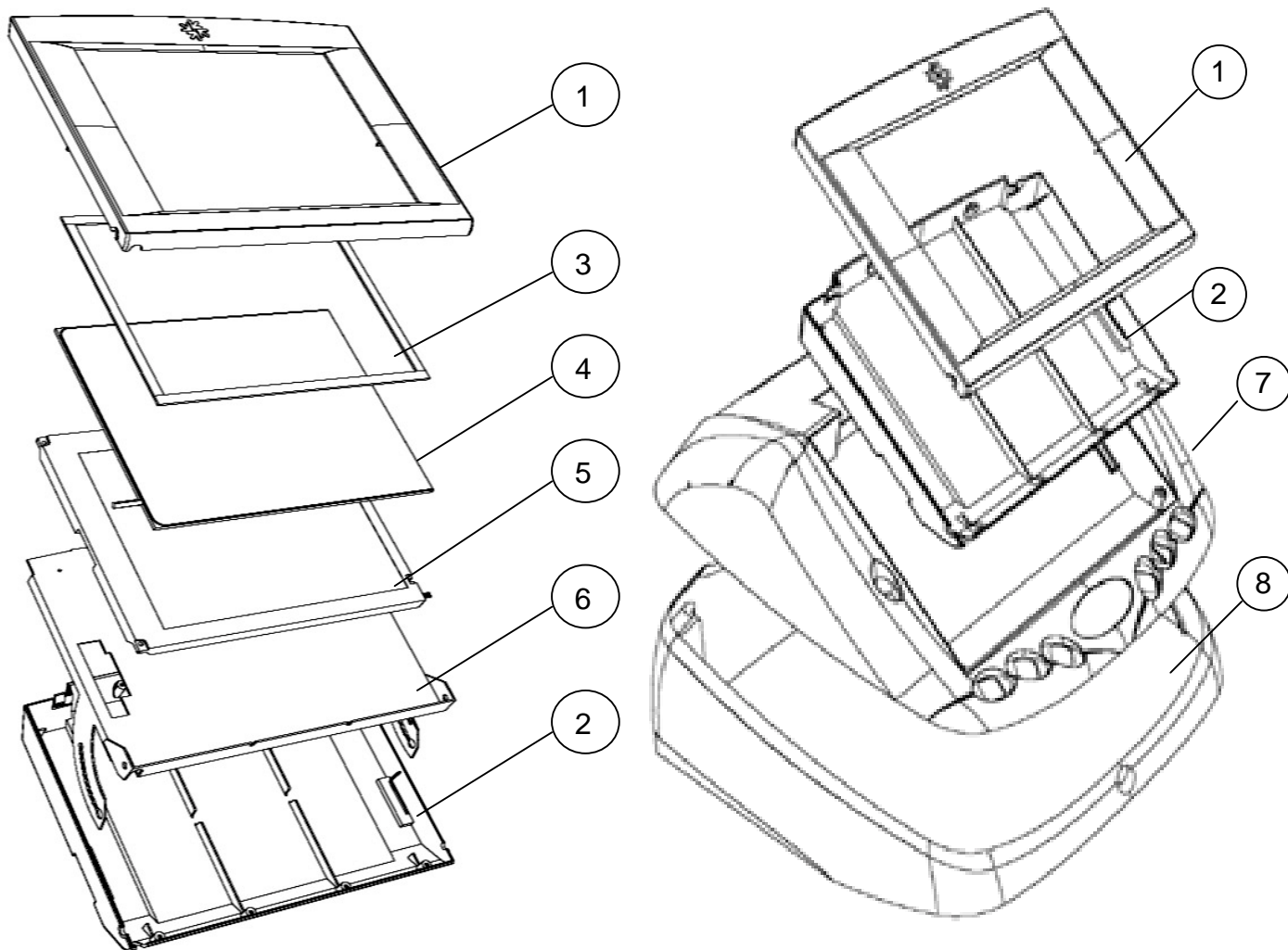

1	Kunststoffteil vorne für Display Beetle Pro	210.075-032
2	Kunststoffteil hinten für Display Beetle Pro	210.075-033
3	Dichtung Schaumband 9x2 mm	364.191-320
4	Touch Screen 15" flach	462.930-201
5	Display Samsung 15" TFT	831.700-030
6	Halteblech Display Beetle PRO	022.082-023
7	Gehäuse Oberteil Compact	210.075-010
8	Gehäuse Unterteil Compact	210.075-000

PC-Teile:

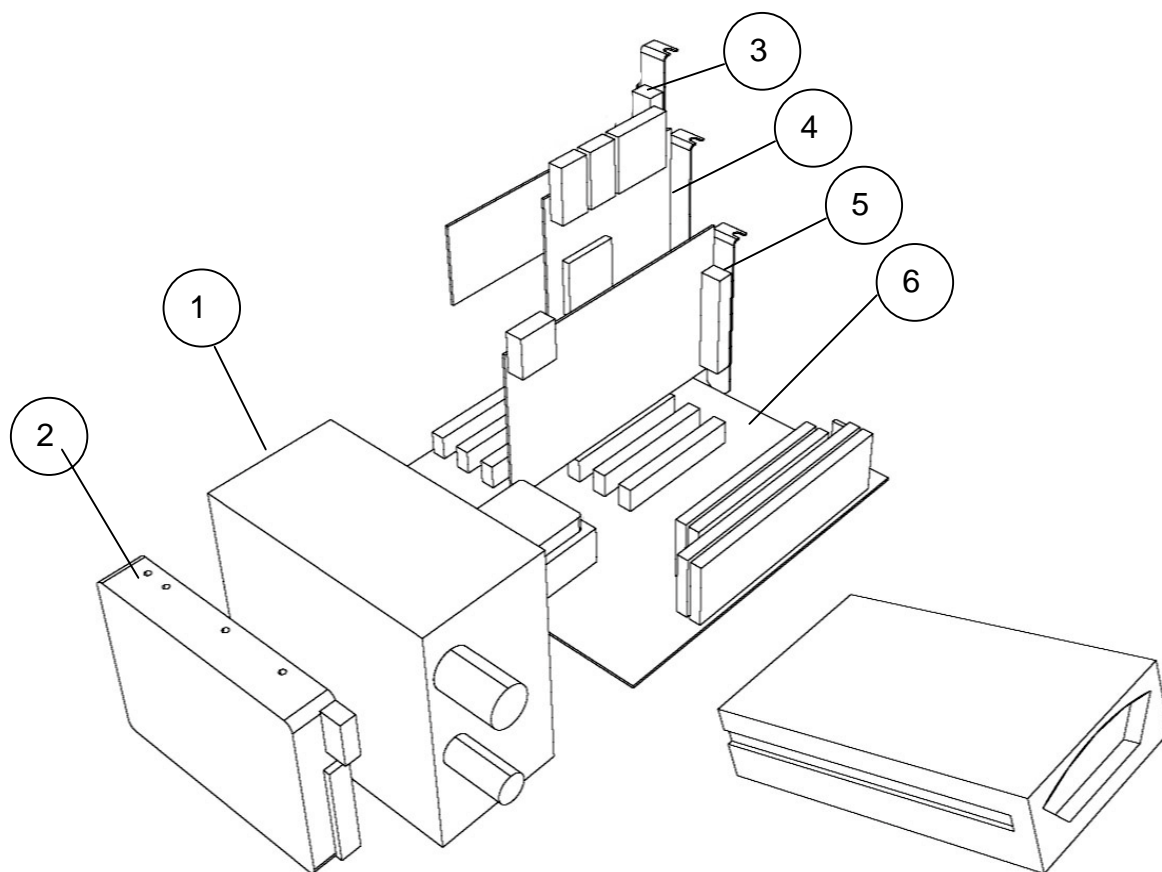

1	PC Netzteil Task 250W CE	831.600-018
2	PC Festplatte min. 12 GB	831.000-020
3	PC Soundkarte für SilverBall	(on Board)
4	Platine I/O Controller SilverBall	414.164.060
5	PC Grafikkarte AGP	831.100-011
6	PC Mainboard Acorp 694XT	831.000-024



Ersatzteilliste SilverBall Beetle PRO Max

Baugruppen:

- 1.) Gehäuse (Metall)
- 2.) PC Teile
- 3.) Display
- 4.) Zusatzausrüstungen

1.) Gehäuse:

1	Korpus Metall Compact	022.082-000
1	Deckel Metall Compact	022.082-010
1	Halteblech Festplatte Compact	022.082-026
2	Achse für Display Compact	022.082-027
1	Achse für Displayeinstellung	022.082-028
1	Druckkörper für Displayeinstellung	022.082-029
1	Feder für Displayeinstellung	162.318-190
1	Sperrbügel für Kassa Compact	675.196-195
1	Kugelraste (HWN 205 S)	162.318-195
1	Halteblech Netzteil Compact	022.082-015
8	Verdriller mit Spreizanker (STL-1-350-3-01)	141.300-100
1	Gehäuse Unterteil Compact	210.075-000
1	Gehäuse Oberteil Compact	210.075-010
1	Gasfeder GF16-1-62-40-AM6	471.116-065
4	Softgehäusefüße mit Spreizniete (SFF-018)	022.011-400
1	Kombinietzfilter 4A inkl. 2xSicherung 3,15A mit Schalter	671.115-507
2	Sicherung Glasrohr 3,15A	720.103-150
2	Lautsprecher SC 5.9 ND	412.120-260
1	Kassa Compact	361.110-130
9	Spreizniete Kunststoff	022.011-405
1	Zählwerk 6-stellig 12 V-DC mit Diode ohne Reset	950.260-242
1	Schloss 20 mm STS 625.008	675.191-465
1	Schloss 28 mm STS 625.018	675.191-466
1	Aufkleber Sicherung 3,15A	001.125-600
2	Schlüsselanhänger geschlossen	675.191-610
2	Schlüsselring 22 mm DM	675.191-630
1	Netzkabel mit Winkelschukostecker	360.141-810
1	Kabelbaum TAB Comp. incl. Erdungsleitung	360.110-636
2	Taster elliptisch rot EL-SM	771.200-760
2	Taster elliptisch gelb EL-SM	771.200-762
2	Taster elliptisch grün EL-SM	771.200-761
2	EMV Textildichtung (2m Stange) BE-2005-0789-1-2000	364.191-360
1	Sperrbügel für SilverBall	675.196-190
1	Aufkleber Evotec Decor für SilverBall	001.112-061
1	Touch Screen Controller Pro Play	462.930-111





1 Münzprüfer NRI oder 330 Cash Flowz.B.:	464.138-457
1 Adapter NRI (Mars CF auf NRI-Belegung) bestückt	360.010-210
1 Mikroschalter Honeywell groß V5J012BB1D, mit Rolle	461.613-360
2 Abstandshülsen 6mm lang	022.011-707
1 Schafschraube M6x40 DIN427	680.130-100
1 Adapter- Platine Inverterkabel	414.164-051
1 Druckfeder d=0,5 D=7,5 Lo=26	162.600-010
1 Zugfeder d=0,56 De=5 Lo=18,5	162.600-020
2 Knopf oval für SilverBall Compact	771.200-743
2 Sicherungsplatte SilverBall Compact	022.200-921
1 Führung links SilverBall Compact	023.980-151
1 Führung rechts SilverBall Compact	023.980-152
1 Welle für Verriegelung	022.230-100
1 Abdeckung Interlink SilverBall	023.980-142
2 Nylon Isolierscheibe SilverBall Compact	730.060-711
2 Clips Lager SilverBall Compact	373.115-205
1 Cable Audio PC – Ampilier Length: 10m	360.110-609
1 Ferrit-Ring für Münzprüferkabel geteilt	841.051-020

2.) PC - Teile:

1 PC Motherboard Acrop 694XT	831.000-024
7 Abstandshülse 6mm	022.011-707
1 PC Soundkarte für SilverBall	831.200-011
1 PC Grafikkarte AGP	831.100-011
1 PC Lüfter für CPU SilverBall	831.900-031
1 PC Wechselrahmen - Platine	831.900-009
1 PC Festplatte für SilverBall über 12 GB	831.000-020
4 Gummipuffer Typ A 8x8mm hart	213.078-385
1 PC CPU Intel Celeron 433Mhz	831.000.026
1 PC RAM 128 MB DIMM 168pin 133Mhz	831.300-016
1 PC Netzteil Task 250W CE	831.600-018
1 Platine I/O Controller Silverball	414.164.060
1 Dongle Hardlock	285.260-045
1 Halblech Motherboard für Compact	022.082-020
1 PC HDD Kabel	831.900-011
1 Softwarelizenz für Windows 95 COA	831.100-005
4 Verschußniete DF137-020	022.020-000

3.) Display:

1 Halblech Display Compact	022.082-023
1 Kunststoffteil vorne für Display Compact	210.075-032
1 Kunststoffteil hinten für Display Compact	210.075-033
1 LCD TFT 15" Samsung LTM150XI Display	831.700-030
1 Kabelbaum für LCD-Display	360.110-700





1 Kabelbaum VGA Anschluss LCD 15"	360.110-701
1 Kabelbaum OSD Board TFT LCD 15"	360.110-702
1 Touch Screen 15" flach	462.930-201
1 Dichtung Schaumband 9x2mm	364.191-320
3 Abstandshülsen 6 mm lang	022.011.707
1 Klebeband Duplocoll VP700	364.114-520

4) Zusatzausrüstung:

1 PC-Compact Einschub komplett	831.000-004
1 Export-Verpackung Beetle	840.300-071
1 Drehteller	210.041-200
1 Kabelbaum für Sockel Compact	360.110-643
1 PC Modem PCI intern 56k analog	831.800-053
1 PC Modem PCI intern ISDN	831.800-051
1 PC Netzwerkkarte Ethernet 10/100	831.800-060





Kabelplan:

Belegung I/O-Controller Silverball:

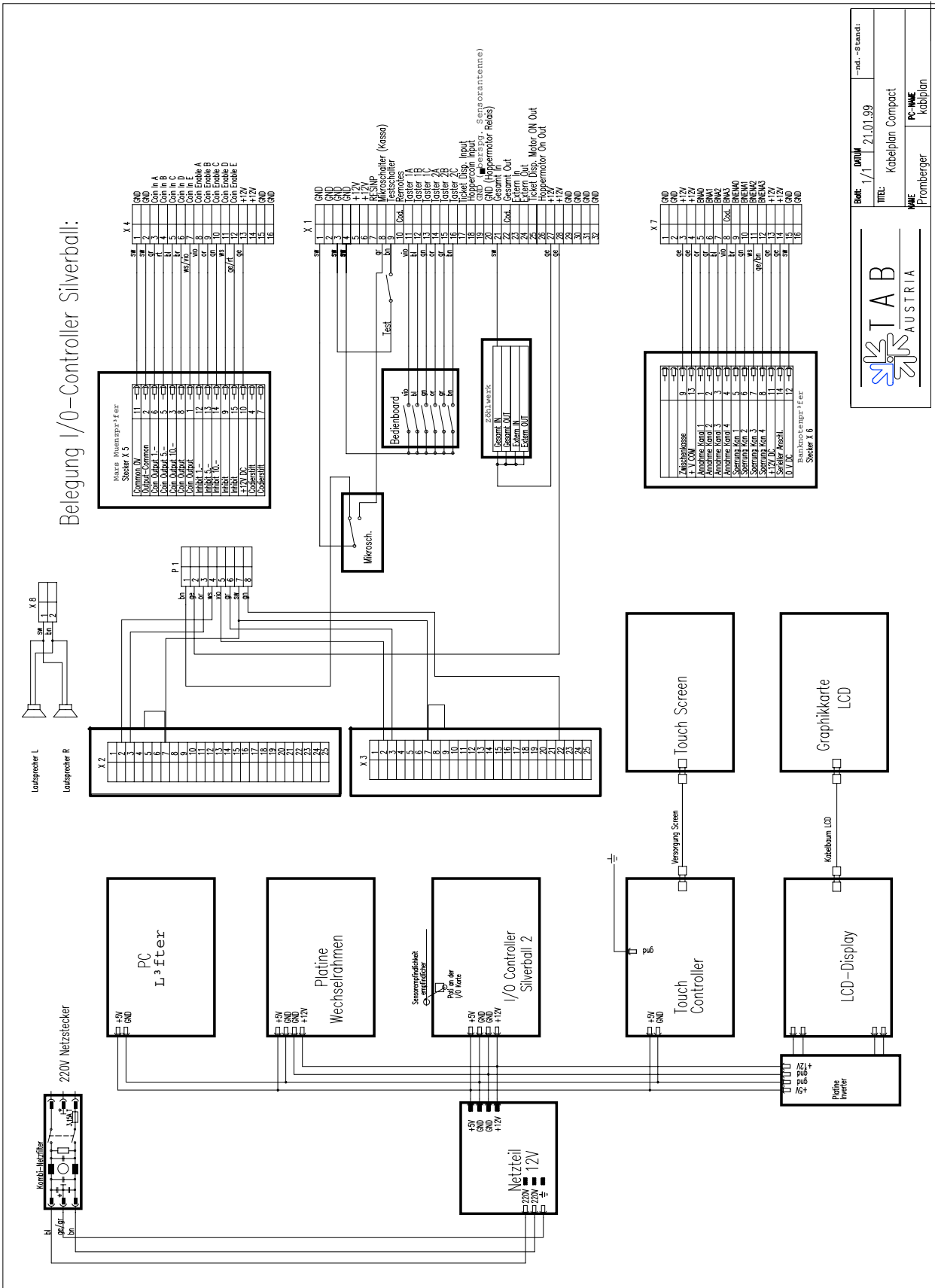

Best.:	1/1	Datum:	21.01.99	-net. -> S.Land.:
TITEL: Kabelplan Compact				
NAME: Promberger			PC-WAVE: Kabelplan	





Ansfelden, im März 2000

Musikrechte

Sehr geehrter Kunde,

Sie haben unser neues, innovatives Produkt „Silverball Beetle PRO Max“ (bzw. eine mit Musik bespielte Computerfestplatte) erworben, welches dazu geeignet ist, Musik im MP3-Format abzuspielen. Dazu gratulieren wir Ihnen herzlich.

Wir sind jedoch verpflichtet, Sie darauf aufmerksam zu machen, dass Sie die Rechte der öffentlichen Aufführung von Musik (Abspielen von Musik in Gaststätten, Spielhallen, usw.) von der zuständigen Verwertungsgesellschaft (in Österreich AKM) gegen Lizenzgebühr erwerben müssen. Die Rechte der Vervielfältigung von Musik (Überspielen von Musik auf andere Festplatte, Abspeichern von (nicht bei TAB Austria erworbenen) Musik auf der Festplatte (gleichgültig, von welchem Ursprungstonträger) Vervielfältigung des musikalischen Festplatteninhaltes, usw.) haben Sie von der AKM/austro mechana sowie der LSG/ifpi zu erwerben. Wir ersuchen Sie daher, in diesen Fällen Kontakt mit der AKM/austro mechana, Baumannstraße 10, 1031 Wien (Tel.: 0043/(0)1/71787) sowie der LSG/ifpi, Schreyvogelgasse 2/5, 1010 Wien (Tel.: 0043/(0)1/53560350), der zuständigen Landesstelle oder den in Ihrem Staat zuständigen Verwertungsgesellschaften (siehe Beilage) aufzunehmen.

Das gleiche gilt für eventuelle Musik-Updates, welche Sie von der TAB Austria erwerben. Sie erwerben lediglich das Recht, diese Musik auf ein einziges „SilverBall Max“-Gerät aufzuspielen. Die Rechte für das Aufspielen auf weitere Geräte haben Sie gleichfalls bei obengenannten Gesellschaften (oder bei TAB Austria) zu erwerben.

Außerdem sind wir verpflichtet, Sie darauf hinzuweisen, dass die von Ihnen erworbene Musik lediglich zur öffentlichen Aufführung dient und von Ihnen weder an Dritte weitergegeben noch verkauft werden darf. Durch den Erwerb der Musik haben Sie die obengenannten Rechte erworben, weswegen Sie auch **keinen Zuschlag zur Gebühr für die öffentliche Aufführung zu zahlen haben.**

Abschließend wünschen wir Ihnen noch viel Erfolg mit Ihrer Neuerwerbung.

Freundliche Grüße

Mag. Thomas Schardtmüller
Kaufmännischer Leiter TAB Austria





Besondere Geschäftsbedingungen der TAB AUSTRIA Industrie- und Unterhaltungselektronik GmbH, Haiderstrasse 40, A-4052 Ansfelden (kurz TAB), für die Lieferung von Musikstücken im MP3-Format

1. Es gelten die „Allgemeinen Geschäftsbedingungen der TAB AUSTRIA Industrie- und Unterhaltungselektronik GmbH“, soweit sie nicht durch diese Bestimmungen abgeändert oder ergänzt werden.
2. Mit der Lieferung von Musikstücken erwerben Sie **nicht** das Recht der Vervielfältigung von Musik. Die Rechte der Vervielfältigung von Musik (Überspielen von Musik auf eine andere Festplatte, Abspeichern von (nicht bei TAB erworbenen) Musik auf der Festplatte (gleichgültig, von welchem Ursprungsträger), Vervielfältigung des musikalischen Festplatteninhaltes, usw.) haben Sie von der austro mechana sowie der LSG zu erwerben. Wir ersuchen Sie daher, in diesen Fällen (in Österreich) Kontakt mit der austro mechana, Baumannstraße 10, 1031 Wien (Tel.: 0043/(0)1/71787) sowie der LSG, Schreyvogelgasse 2/5, 1010 Wien (Tel.: 0043/(0)1/53560350), der zuständigen Landesstelle oder den in Ihrem Staat zuständigen Verwertungsgesellschaften aufzunehmen.
3. Die Musik darf lediglich auf ein von der TAB hergestelltes Gerät aufgespielt werden. Das gleiche gilt für eventuelle Musik-Updates, welche Sie von der TAB erwerben. Sie erwerben lediglich das Recht, diese Musik auf ein einziges Gerät aufzuspielen. Die Rechte für das Aufspielen auf weitere Geräte haben Sie gleichfalls bei obengenannten Gesellschaften (oder bei TAB) zu erwerben.
4. Die von Ihnen erworbene Musik dient lediglich zur öffentlichen Aufführung und darf von Ihnen weder an Dritte weitergegeben noch verkauft werden. Die Rechte der öffentlichen Aufführung von Musik (Abspielen von Musik in Gaststätten, Spielhallen, usw.) sind von der zuständigen Verwertungsgesellschaft (in Österreich AKM) gegen Lizenzgebühr zu erwerben.
5. Zusammen mit den Musikstücken auf Festplatte werden Sicherheitsaufkleber ausgeliefert. Sie sind verpflichtet, die Sicherheitsaufkleber auf der Festplatte des für das Abspielen der Musik vorgesehenen Gerätes anzubringen. Ansonsten erlöschen jegliche Ansprüche auf Gewährleistung oder eventuellen Ersatz von durch defekte Geräte oder Speichermedien verlorengegangene Musikstücke. Sollte der Sicherheitsaufkleber beschädigt oder auf andere Art nicht mehr unversehrt sein, erlöschen ebenfalls jegliche Gewährleistungs- oder Ersatzansprüche.
6. Die TAB ist zu den üblichen Geschäftsstunden des Kunden jederzeit berechtigt, die Rechtmäßigkeit der Musik, welche auf ein von ihr hergestelltes Gerät aufgespielt wurde, zu kontrollieren.
7. Sollte eine oder mehrere der vorstehenden Bestimmungen unwirksam oder undurchführbar sein oder werden, so wird davon die Wirksamkeit der übrigen Bestimmungen nicht berührt. Die unwirksame bzw. undurchführbare Bestimmung ist vielmehr durch eine wirksame bzw. durchführbare zu ersetzen, die den mit der ersteren verfolgten wirtschaftlichen Zweck soweit wie möglich verwirklicht.





Gewährleistung und Haftung

1. Beanstandungen bei von uns gelieferten Neugeräten sind spätestens innerhalb von acht Tagen nach Empfang der Ware dem Verkäufer schriftlich anzuzeigen.
2. Bei versteckten Mängeln können Beanstandungen nur unverzüglich nach ihrer Entdeckung erhoben werden, spätestens jedoch drei Monate nach Empfang der Ware.
3. Das TFT LCD Display besteht aus mehr als 1.000.000 Thin-Film Transistors (TFTs). Eine kleine Anzahl von fehlenden, schwarzen oder leuchtenden Punkten ist charakteristisch für TFT LCD Technologie. Das TFT LCD Display sollte jedoch bei einer Anzahl von mehr als 15 fehlenden, schwarzen oder leuchtenden Punkten gewechselt werden.
4. Hat ein Dritter die gelieferte Ware repariert oder zu reparieren versucht, ist jede Beanstandung ausgeschlossen; gleiches gilt, wenn der Kunde nicht fachgerechte Eingriffe an der gelieferten Ware vornimmt. Werden Aufkleber oder Siegel auf Geräteteilen entfernt oder beschädigt so erlischt die Gewährleistung für diesen Teil.
5. Beanstandungen sind schriftlich oder per Fax zu erheben. Wird TAB nicht rechtzeitig gemäss vorstehenden Ziffern über etwaige Mängel der Ware informiert, sind sämtliche Ansprüche auf Gewährleistung ausgeschlossen.
6. Bei berechtigten Beanstandungen hat der Kunde zunächst einen Anspruch auf Nachbesserung. Der Kunde hat die mit Sachmängeln behaftete Ware an TAB zurück zu senden. An Stelle der Ausführung der Nachbesserung ist TAB berechtigt, Ersatzware zu liefern. Ist die Ware bei berechtigter Beanstandung nicht innerhalb von 4 Wochen nach Eingang der Ware bei TAB nachgebessert und ist die nachgebesserte Ware oder die Ersatzware nicht innerhalb derselben Frist zwecks Versand an den Kunden (auf Kosten von TAB) der Transportperson übergeben worden, ist der Kunde berechtigt, nach seiner Wahl Herabsetzung des Kaufpreises oder Rückgängigmachung des Vertrages zu verlangen.
7. Die vorstehenden Absätze enthalten abschließend die Gewährleistung für die Ware und schließen sonstige Gewährleistungsansprüche jeglicher Art aus. Dies gilt nicht für Schadenersatzansprüche aus Eigenschaftszusicherungen, die den Kunden gegen das Risiko von Mängelfolgeschäden absichern sollen.
8. Schadenersatz aus Unmöglichkeit der Leistung, aus positiver Forderungsverletzung, aus Verschulden bei Vertragsschluss und aus unerlaubter Handlung sind sowohl gegen uns als auch gegen unsere Erfüllungs- bzw. Verrichtungshilfen ausgeschlossen, sofern nicht vorsätzliches oder grob fahrlässiges Handeln vorliegt.
9. Etwaige Gewährleistungsansprüche des Kunden sind nicht abtretbar.





10. Der Verkauf von gebrauchten Geräten erfolgt unter Ausschluss jeglicher Gewährleistungsansprüche.
11. Der Name "TAB" ist ein eingetragenes Firmenzeichen. An den von TAB gelieferten Produkten stehen TAB Urheberrechte zu. Der Kunde darf diese Produkte nur im Rahmen eines ordnungsgemäßen Geschäftsbetriebes benutzen und weiterveräußern.
12. Allfällige Rückgriffsansprüche im Sinne des Paragraphen 12 PHG, sowie ein Haftungsausschuss gemäß Paragraph 8 Zif.3 PHG sind ausgeschlossen.

Garantiebedingungen der TAB-AUSTRIA Industrie und Unterhaltungselektronik GmbH & CoKG **(im folgenden TAB genannt)**

Für dieses Gerät gewähren wir eine Garantie gemäß nachstehenden Bedingungen:

1. Sofern die „Allgemeine Geschäftsbedingungen der TAB-AUSTRIA Industrie- und Unterhaltungselektronik GmbH & CoKG“ durch die nachstehenden Bedingungen, welche die Voraussetzungen und den Umfang unserer Garantieleistungen umschreiben, nicht abgeändert werden, gelten diese unverändert weiter.
2. Die Garantiedauer beträgt 24 Monate ab Lieferung unserer Produkte.
3. Garantie kann nur auf neue Produkte der TAB gewährt werden, nicht auf deren Ersatzteile, nicht auf Produkte anderer Marken und Hersteller sowie auf Ersatzteile hierzu. Ebenso gibt es keine Garantie auf gebrauchte Produkte.
4. Wir beheben unentgeltlich nach Maßgabe der folgenden Bestimmungen Mängel am Gerät, die nachweislich auf einem Material- und/oder Herstellungsfehler, der bereits bei Übergabe bestanden hat, beruhen und uns unverzüglich nach Feststellung und innerhalb von 24 Monaten nach Lieferung an unseren Vertriebspartner oder den ersten Endabnehmer gemeldet werden. Für gebrauchte Geräte wird keine Garantie übernommen.





5. Die Garantie erstreckt sich nicht auf leicht zerbrechliche sowie Verschleiß-Teile, wie z.B. Glas, Kunststoff oder Glühlampen. Geringfügige Abweichungen von der Soll-Beschaffenheit, die für Wert und Gebrauchstauglichkeit des Gerätes unerheblich sind, lösen keine Garantiepflicht aus. Schäden, welche durch physische, chemische, elektrische oder elektrochemische oder sonstige, nicht mit dem gewöhnlichen, widmungsgemäßen Gebrauch verbundene Einwirkungen ausgelöst werden, lösen keine Garantiepflicht aus wie auch Schäden, welche durch Wasser sowie durch anormalen Umweltbedingungen oder sachfremden Betriebsbedingungen herbeigeführt werden. Ebenso kann keine Garantie übernommen werden, wenn die Mängel am Gerät zurückzuführen sind auf Transportschäden, die nicht von uns zu vertreten sind, nicht fachgerechte Installation und Montage, Fehlgebrauch, Nichtbeachtung von Bedienungs- oder Montagehinweisen oder auf mangelnde Pflege.
6. Der Garantieanspruch erlischt, wenn Reparaturen oder Eingriffe vom Kunden selbst oder von Personen vorgenommen werden, die hierzu nicht befugt oder von uns nicht ermächtigt sind oder wenn unsere Geräte mit Ersatzteilen, Ergänzungs- oder Zubehöerteilen versehen werden, die keine Originalteile sind.
7. Die Garantieleistung erfolgt in der Weise, dass mangelhafte Teile nach unserer Wahl unentgeltlich instandgesetzt oder durch einwandfreie Teile ersetzt werden, es sei denn, Verbesserung oder Austausch sind unmöglich oder für uns mit einem unverhältnismäßigen Aufwand verbunden. In diesen Fällen kann Preisminderung oder, bei einem nicht nur geringfügigen Mangel, Wandlung begehrt werden.
8. Geräte, die zumutbar (z.B. im PKW) transportiert oder verschickt werden können und für die unter Bezugnahme auf diese Garantie eine Garantieleistung beansprucht wird, sind uns zu übergeben oder an uns einzusenden. Instandsetzungen am Aufstellort sind nicht möglich.
9. Ersetzte Teile gehen in unser Eigentum über.
10. Eine Nachbesserung erfolgt während der ersten 6 Monate völlig kostenfrei, ab dem 7. Monat werden lediglich Spesen für Fracht und Verpackung verrechnet.
11. Sofern die Nachbesserung von uns abgelehnt wird oder fehlschlägt, wird innerhalb der oben genannten Garantiezeit auf Wunsch des Endabnehmers kostenfrei gleichwertiger Ersatz geliefert.
12. Garantieleistungen bewirken weder eine Verlängerung der Garantiefrist noch setzen sie eine neue Garantiefrist in Lauf. Die Garantiefrist für eingebaute Ersatzteile endet mit der Garantiefrist für das ganze Gerät.





13. Weitergehende oder andere Ansprüche (insbesondere solche auf Ersatz eines außerhalb des Gerätes entstandenen Schadens) sind, soweit eine Haftung nicht zwingend gesetzlich vorgesehen ist, ausgeschlossen.
14. Diese Garantiebedingungen gelten für in Österreich gekaufte und betriebene Geräte. Sie gelten für Geräte, die ins Ausland verbracht werden, nur, wenn sie die technischen Voraussetzungen (z.B. Spannung, Frequenz, etc.) für das entsprechende Land aufweisen, dort behördlich zugelassen und für die jeweiligen Klima- und Umweltbedingungen geeignet sind.

Zusammenfassung der Rechtslage bezüglich Gewährleistung und Garantie

Gewährleistung:

Gewährleistung bedeutet, dass der Übergeber (z.B. die TAB) einer Sache oder der Erbringer einer Dienstleistung dafür haftet, dass die Sache oder Dienstleistung ohne Fehler ist (sie muss wie erwartet funktionieren).

Für Mängel, die erst später auftreten, haftet der Übergeber nicht!

Die Gewährleistungsfrist beträgt zwei Jahre (in dieser Zeit müssen die Mängel hervorgekommen sein).

Aber: Ab dem Jahr 2002 (wenn also in 2002 und danach geliefert wurde) wird vermutet, dass Fehler, die in den **ersten sechs Monaten nach Lieferung hervorkommen**, schon bei Lieferung bestanden haben! Der Übergeber (also die TAB) muss bei solchen Fehlern beweisen, dass die Mängel erst später entstanden sind, was in der Regel nicht möglich sein wird!

Bei Mängeln, die später als sechs Monate nach Lieferung auftreten, muss der Kunde beweisen, dass der Mangel schon bei Lieferung bestanden hat, was wiederum kaum möglich sein wird.

Ausgenommen sind natürlich offensichtliche Abnutzungsmängel und Mängel aufgrund von Vandalismus (wenn offensichtlich mutwillig zerstört, die Sache nachträglich anders beschädigt wurde, usw.). Für diese Mängel stehen wir natürlich **nicht** ein!

>>>>Es gibt jetzt praktisch eine sechsmonatige gesetzliche Garantie auf alle Produkte! In der Praxis hat sich nichts geändert!





Garantie:

Garantie bedeutet, dass sich der Übergeber (z. B. die TAB) verpflichtet, jeden Mangel, der innerhalb eines gewissen Zeitraumes (bei TAB sind es zwei Jahre) hervorkommt, auf eigene Kosten zu beheben.

Die TAB gewährt auf eigene Produkte (Silverball Pro, Silverball Max Pro, SB Beetle Pro, usw.) eine Garantie von zwei Jahren.

Die Garantiebedingungen (über welchen Zeitraum, wie ist die Garantie geltend zu machen, Abwicklung, usw.) können wir frei formulieren, wie wir wollen!

Natürlich gilt auch hier, dass wir für offensichtliche Abnutzungsmängel und Mängel aufgrund von Vandalismus (wenn offensichtlich mutwillig zerstört, die Sache nachträglich anders beschädigt wurde, usw.) **nicht haften** und auch nicht auf unsere Kosten reparieren! Auch ersetzen wir Verschleißteile (sofern es solche bei unseren Produkten gibt) für den Kunden **kostenpflichtig!**

Merke: Garantie und Gewährleistung bestehen nebeneinander!

Eigenprodukte (SB Pro, SB Max Pro, SB Beetle Pro, usw.):

- Es gibt eine Garantie von zwei Jahren, ab Lieferung des Gerätes an den Kunden. Dies gilt nur für als ganzes verkaufte Geräte, nicht für Ersatzteile!
- Wir beheben bei ganzen ausgelieferten Geräten alle Mängel und Fehler kostenlos, die innerhalb von 2 Jahren hervorkommen, außer es sind offensichtlich Mängel durch Abnutzung oder äußere Einwirkung
- Für Ersatzteile von Eigenprodukten gibt es nur die gesetzliche Gewährleistung von grundsätzlich **sechs Monaten ab Lieferung des Teiles.**
- Wir handhaben die Gewährleistung bei Ersatzteilen im Interesse unserer Firma! Während der ersten sechs Monate tauschen oder reparieren wir die Ersatzteile immer kostenlos (**gesetzliche Garantie**), danach nicht mehr.
- Wir beheben auf unsere Kosten keine Mängel, die offensichtlich durch Abnutzung oder äußere Einwirkung (Vandalismus, zerkratzte Touchscreen, Wasser- und Feuerschäden, Mängel aufgrund von Fremdreparaturen, usw.) entstanden sind
- Tritt in der Garantiefrist trotz Reparatur wieder ein Fehler auf (Austauschteil oder Arbeit schlecht), so gewähren wir Garantie (freie Reparatur (Nachreparatur) oder Austausch diese Teile) bis zum Ablauf von **24 Monaten ab ursprünglicher Lieferung des Gerätes.**





- Tritt **außerhalb der Garantiefrist** ein Fehler auf, so reparieren wir alle Mängel bei den ausgetauschten Teilen auf unsere Kosten **innerhalb von sechs Monaten ab Lieferung des Teiles** (innerhalb oder außerhalb unserer Geräte) **oder des reparierten Gerätes (gesetzliche Garantie)**, danach grundsätzlich auf Kosten des Kunden (siehe unten). Ausgenommen sind natürlich wie immer offensichtliche Mängel durch Abnutzung oder äußere Einwirkung, hier wird nur auf Kosten des Kunden repariert.
- Zur Gewährleistung (**außerhalb der gesetzlichen Garantie von sechs Monaten**): Wir reparieren nach Ablauf der Sechs-Monats-Frist grundsätzlich auf Kosten des Kunden. Eventuelle Kulanz kann nur der **Abteilungsleiter genehmigen!**

Ein Beispiel :

Wir liefern einen Silverball Pro am 1.1.2002 an den Kunden. Es tritt am 1.12.2002 ein Fehler auf. Wir reparieren und tauschen einen Teil aus (Fall A). Der gleiche Teil geht am 1.12.2003 (Fall B) bzw. am 1.2. 2004 (Fall C) wieder kaputt. Wir tauschen wiederum aus. Der am 1.12.2003 ausgetauschte Teil geht am 1.4.2004 (Fall D) oder am 1.8.2004 (Fall E) wiederum kaputt. Muss der Kunde die Reparatur bezahlen?

Fall A: Wir reparieren kostenlos, da innerhalb der Garantiefrist.

Fall B: Wir reparieren kostenlos, da innerhalb der Garantiefrist.

Fall C: Wir reparieren kostenpflichtig, da nicht mehr in der Garantiefrist und seit der letzten Reparatur mehr als 6 Monate vorbei, daher auch keine Gewährleistung (keine gesetzliche Garantie)!

Fall D: Wir reparieren kostenlos, da zwar keine Garantie mehr, aber innerhalb der Gewährleistungsfrist von 6 Monaten seit der letzten Reparatur (gesetzliche Garantie).

Fall E: Wir reparieren kostenpflichtig, da keine Garantie mehr und auch keine Gewährleistung (gesetzliche Garantie) mehr, da die letzte Reparatur mehr als 6 Monate her.

- Verkaufen wir **gebrauchte Eigengeräte**, so gibt es nur **Gewährleistung (gesetzliche Garantie)!**

Fremdgeräte (Handelsware) und deren Ersatzteile:

- Bei neuer Handelsware und Ersatzteilen dazu reparieren wir auf unsere Kosten alle Mängel und Fehler oder tauschen wir auf unsere Kosten aus, wenn Mängel innerhalb von sechs Monaten nach Auslieferung auftreten (**Gewährleistung, gesetzliche Garantie**), außer es handelt sich offensichtlich um Mängel durch Abnutzung oder äußere Einwirkung
- Zur Gewährleistung (**außerhalb der gesetzlichen Garantie von sechs Monaten**): Wir reparieren nach Ablauf der Sechs-Monats-Frist grundsätzlich auf Kosten des Kunden. Eventuelle Kulanz kann nur der **Abteilungsleiter genehmigen!**
- Tritt innerhalb der ersten sechs Monate (gesetzliche Garantie) nach einer Reparatur für den Kunden (kostenpflichtig oder kostenlos) wieder ein Fehler auf, so reparieren wir kostenlos. Sind seit der Reparatur mehr als sechs Monate vergangen, so reparieren wir immer kostenpflichtig für den Kunden.





Ein Beispiel :

Wir liefern einen Zigarettenautomat am 1.1.2002 an den Kunden. Es tritt am 1.6.2002 ein Fehler auf. Wir reparieren und tauschen einen Teil aus (Fall A). Der gleiche Teil geht am 20.11.2002 (Fall B) bzw. 1.1.2003 (Fall C) wieder kaputt. Wir tauschen wiederum aus. Muss der Kunde die Reparatur bezahlen?

Fall A: Wir reparieren kostenlos, da innerhalb der Gewährleistungspflicht (gesetzliche Garantie) von sechs Monaten.

Fall B: Wir reparieren kostenlos, da zwar der Verkauf des Automaten mehr als sechs Monate her, aber seit der Reparatur noch nicht sechs Monate verstrichen >>> Gewährleistung (gesetzliche Garantie).

Fall C: Wir reparieren für den Kunden kostenpflichtig, da seit dem Verkauf und seit der letzten Reparatur mehr als 6 Monate vorbei, daher auch keine Gewährleistung (keine gesetzliche Garantie).

- Bei gebrauchten Handelswaren gewähren wir nur **Gewährleistung (gesetzliche Garantie)!**





END-USER LICENSE AGREEMENT FOR MICROSOFT SOFTWARE

IMPORTANT - READ CAREFULLY: This End-User License Agreement ("EULA") is a legal agreement between you (either an individual or a single entity) and the manufacturer ("Manufacturer") or the special purpose computing device ("SYSTEM") you acquired which includes certain Microsoft software product(s) installed on the SYSTEM ("SOFTWARE PRODUCT" or "SOFTWARE"). The SOFTWARE includes computer software, the associated media, any printed materials, and any "online" or electronic documentation. By installing, copying or otherwise using the SOFTWARE, you agree to be bound by the terms of this EULA. If you do not agree to the terms of this EULA, Manufacturer and Microsoft Corporation ("Microsoft") are unwilling to license the SOFTWARE to you. In such event, you may not use or copy the SOFTWARE, and you should promptly contact Manufacturer for instructions on return of the unused product(s) for a refund.

SOFTWARE LICENSE

The SOFTWARE is protected by copyright laws and international copyright treaties, as well as other intellectual property laws and treaties. The SOFTWARE is licensed, not sold.

1. GRANT OF LICENSE. This EULA grants you the following rights:

- **Software.** You may use the SOFTWARE as installed on the System.
- **Application Sharing.** The SOFTWARE may contain technology that enables applications to be shared between two or more SYSTEMS, even if an application is installed on only one of the SYSTEMS. You should consult your application license agreement or contact the application licensor to determine whether sharing the application is permitted by its licensor.
- **Storage/Network Use.** If the SOFTWARE PRODUCT is installed on the SYSTEM over an internal network from a server, you must acquire and dedicate a license for the SOFTWARE PRODUCT for each SYSTEM on which the SOFTWARE PRODUCT is used or to which it is distributed. A license for the SOFTWARE PRODUCT may not be shared or used concurrently on different SYSTEMS.
- **Back-up Copy.** If MANUFACTURER has not included a copy of the SOFTWARE on separate media with the SYSTEM, you may make a single copy of the SOFTWARE for use solely for archival purposes with the SYSTEM.

2. DESCRIPTION OF OTHER RIGHTS AND LIMITATIONS.

- **Limitation on Reverse Engineering, Decompilation and Disassembly.** You may not reverse engineer, decompile, or disassemble the SOFTWARE, except and only to the extent that such activity is expressly permitted by applicable law notwithstanding this limitation.
- **Single SYSTEM.** The SOFTWARE is licensed with the SYSTEM as a single integrated product. The SOFTWARE may only be used with the SYSTEM.





Rental. You may not rent or lease the SOFTWARE.

- **Software Transfer.** You may permanently transfer all of your rights under this EULA only as part of a sale or transfer of the SYSTEM, provided you retain no copies, you transfer all of the SOFTWARE (including all component parts, the media, any upgrades or backup copies, and this EULA, and if applicable, the Certificate(s) of Authenticity), and the recipient agrees to the terms of this EULA. If the SOFTWARE is an upgrade, any transfer must include all prior versions of the SOFTWARE.
- **Termination.** Without prejudice to any other rights, Manufacturer or Microsoft may terminate this EULA if you fail to comply with the terms and conditions of this EULA. In such event, you must destroy all copies of the SOFTWARE and all of its component parts.
- **Single EULA.** The package for the SOFTWARE may contain multiple versions of this EULA, such as multiple translations and/or multiple media versions (e.g., in the user documentation and in the software). In this case, you are only licensed to use one (1) copy of the SOFTWARE PRODUCT.

3. UPGRADES AND RECOVERY MEDIA.

- If the SOFTWARE is provided by Manufacturer on media separate from the SYSTEM and is labeled "For Upgrade Purposes Only" (Upgrade SOFTWARE), you may install one copy of the Upgrade SOFTWARE onto the SYSTEM as a replacement copy for the SOFTWARE originally installed on the SYSTEM and use it in accordance with Section 1 of this EULA. You may also install additional copies of the Upgrade SOFTWARE as replacement copies onto additional SYSTEMS which are the same brand and model as the SYSTEM and contain a duly licensed copy of the same version and language release of the SOFTWARE ("ADDITIONAL SYSTEMS"), provided that (1) Manufacturer has supplied a corresponding serialised sticker for each additional copy of the Upgrade SOFTWARE, and (2) you affix a serialised sticker per Manufacturer's instructions for each unit of Upgrade SOFTWARE you install.
- If the SOFTWARE is provided by Manufacturer on separate media and labeled as "Recovery Media", you may not make a copy of the SOFTWARE as described in Section 1 for archival purposes. Instead, you may use the Recovery Media solely to restore or reinstall the same version and language release of the SOFTWARE as originally installed on the SYSTEM and thereafter use the SOFTWARE as restored or reinstalled in accordance with Section 1 of this EULA. A single unit of Recovery Media may be used by you to restore or reinstall the SOFTWARE on ADDITIONAL SYSTEMS.

4. COPYRIGHT.

- All title and copyrights in and to the SOFTWARE (including but not limited to any images, photographs, animations, video, audio, music, text and "applets," incorporated into the SOFTWARE), the accompanying printed materials, and any copies of the SOFTWARE, are owned by Microsoft or its suppliers. You may not copy the printed materials accompanying the SOFTWARE. All rights not specifically granted under this EULA are reserved by Microsoft.





5. PRODUCT SUPPORT.

- Product support for the SOFTWARE is not provided by Microsoft or its subsidiaries. For product support, please refer to Manufacturer's support number provided in the documentation for the SYSTEM. Should you have any questions concerning this EULA, or if you desire to contact Manufacturer for any other reason, please refer to the address provided in the documentation for the SYSTEM.

6. LIMITED WARRANTY.

- **Limited Warranty.** Manufacturer warrants that the SOFTWARE will perform substantially in accordance with the accompanying written materials for a period of ninety (90) days from the date of receipt. Any implied warranties on the SOFTWARE are limited to ninety (90) days. Some states/jurisdictions do not allow limitations on duration of an implied warranty, so the above limitation may not apply to you.
- **Customer Remedies.** Manufacturer's and its suppliers' entire liability and your exclusive remedy shall be, at Manufacturer's option, either (a) return of the price paid, or (b) repair or replacement of the SOFTWARE that does not meet the above Limited Warranty and which is returned to Manufacturer with a copy of your receipt. This Limited Warranty is void if failure of the SOFTWARE has resulted from accident, abuse, or misapplication. Any replacement SOFTWARE will be warranted for the remainder of the original warranty period or thirty (30) days, whichever is longer.
- **No Other Warranties.** EXCEPT AS EXPRESSLY PROVIDED IN THE LIMITED WARRANTY SECTION ABOVE, THE SOFTWARE IS PROVIDED TO THE END USER "AS IS" WITHOUT OF ANY KIND, EITHER EXPRESSED OR IMPLIED, INCLUDING, BUT NOT LIMITED TO, WARRANTIES OF NON-INFRINGEMENT, MERCHANTABILITY, AND/OR FITNESS FOR A PARTICULAR PURPOSE. THE ENTIRE RISK OF THE QUALITY AND PERFORMANCE OF THE SOFTWARE IS WITH YOU.
- **No Liability for Consequential Damages.** MANUFACTURER'S SUPPLIERS SHALL NOT BE HELD TO ANY LIABILITY FOR ANY DAMAGES SUFFERED OR INCURRED BY THE END USER (INCLUDING, BUT NOT LIMITED TO, GENERAL, SPECIAL, CONSEQUENTIAL OR INCIDENTAL DAMAGES INCLUDING DAMAGES FOR LOSS OF BUSINESS PROFITS INTERRUPTION, LOSS OF BUSINESS INFORMATION AND THE LIKE), ARISING FROM OR IN CONNECTION WITH THE DELIVERY, USE OR PERFORMANCE OF THE SOFTWARE.

7. NOTE ON JAVA SUPPORT.

THE SOFTWARE PRODUCT MAY CONTAIN SUPPORT FOR PROGRAMS WRITTEN IN JAVA. JAVA TECHNOLOGY IS NOT FAULT TOLERANT AND IS NOT DESIGNED, MANUFACTURED, OR INTENDED FOR USE OR RESALE AS ON-LINE CONTROL EQUIPMENT IN HAZARDOUS ENVIRONMENTS REQUIRING FAIL-SAFE PERFORMANCE, SUCH AS IN THE OPERATION OF NUCLEAR FACILITIES, AIRCRAFT NAVIGATION OR COMMUNICATION SYSTEMS, AIR TRAFFIC CONTROL, DIRECT LIFE SUPPORT MACHINES, OR WEAPONS SYSTEMS, IN WHICH THE FAILURE OF JAVA TECHNOLOGY COULD LEAD DIRECTLY TO DEATH, PERSONAL INJURY, OR SEVERE PHYSICAL OR ENVIRONMENTAL DAMAGE.





B137682

Attachment A

COMPANY shall sublicense the Licensed Product to end users by means of a EULA. COMPANY shall provide clear notice to Embedded System customers before or at the time of purchase that the Embedded System contains software that is subject to a license and that customer must agree to that license before it may use the Embedded System. COMPANY shall distribute the EULA in a manner that forms a contract binding the end user to the EULA terms under applicable law. The EULA shall contain (A) the following terms, and (B) any additional EULA terms set forth by MS in the Additional Provisions for the Licensed Product. COMPANY may include additional terms in the EULA, so long as they are no less protective of MS than the terms set forth below. COMPANY shall substitute its name for the bracketed text [COMPANY] in the EULA text. If permitted by COMPANY's other software suppliers for a particular COMPANY Embedded System, COMPANY may substitute for the word "MS" the term "[COMPANY's] software suppliers".

- You have acquired a device ("DEVICE") that includes software licensed by [COMPANY] from Microsoft Licensing Inc. or its affiliates ("MS"). These installed software products of MS origin, as well as associated media, printed materials, and "online" or electronic documentation ("SOFTWARE") are protected by international intellectual property laws and treaties. The SOFTWARE is licensed, not sold. All rights reserved.
 - ◆ **[APPROVED ALTERNATIVE TEXT IF COMPANY DOES NOT MENTION MS IN THE EULA TEXT:** "You have acquired a device ("DEVICE") which includes software licensed by [COMPANY] from one or more software licensors ("[COMPANY's] Software Suppliers"). Such software products, as well as associated media, printed materials, and "online" or electronic documentation ("SOFTWARE") are protected by international intellectual property laws and treaties. The SOFTWARE is licensed, not sold. All rights reserved."
- IF YOU DO NOT AGREE TO THIS END USER LICENSE AGREEMENT ("EULA"), DO NOT USE THE DEVICE OR COPY THE SOFTWARE. INSTEAD, PROMPTLY CONTACT [COMPANY] FOR INSTRUCTIONS ON RETURN OF THE UNUSED DEVICE(S) FOR A REFUND. ANY USE OF THE SOFTWARE, INCLUDING BUT NOT LIMITED TO USE ON THE DEVICE, WILL CONSTITUTE YOUR AGREEMENT TO THIS EULA (OR RATIFICATION OF ANY PREVIOUS CONSENT).
- **GRANT OF SOFTWARE LICENSE.** This EULA grants you the following license:
 - You may use the SOFTWARE only on the DEVICE.
 - **NOT FAULT TOLERANT.** THE SOFTWARE IS NOT FAULT TOLERANT. [COMPANY] HAS INDEPENDENTLY DETERMINED HOW TO USE THE SOFTWARE IN THE DEVICE, AND MS HAS RELIED UPON [COMPANY] TO CONDUCT SUFFICIENT TESTING TO DETERMINE THAT THE SOFTWARE IS SUITABLE FOR SUCH USE.
 - **NO WARRANTIES FOR THE SOFTWARE.** THE SOFTWARE is provided "AS IS" and with all faults. THE ENTIRE RISK AS TO SATISFACTORY QUALITY, PERFORMANCE, ACCURACY, AND EFFORT (INCLUDING LACK OF NEGLIGENCE) IS WITH YOU. ALSO, THERE IS NO WARRANTY AGAINST INTERFERENCE WITH YOUR ENJOYMENT OF THE SOFTWARE OR AGAINST INFRINGEMENT. IF YOU HAVE RECEIVED ANY WARRANTIES REGARDING THE DEVICE OR THE SOFTWARE, THOSE WARRANTIES DO NOT ORIGINATE FROM, AND ARE NOT BINDING ON, MS.
 - **Note on Java Support.** The SOFTWARE may contain support for programs written in Java. Java technology is not fault tolerant and is not designed, manufactured, or intended for use or resale as online control equipment in hazardous environments requiring fail-safe performance, such as in the operation of nuclear facilities, aircraft navigation or communication systems, air traffic control, direct life support machines, or weapons systems, in which the failure of Java technology could lead directly to death, personal injury, or severe physical or environmental damage. Sun Microsystems, Inc. has contractually obligated MS to make this disclaimer.
 - **No Liability for Certain Damages.** EXCEPT AS PROHIBITED BY LAW, MS SHALL HAVE NO LIABILITY FOR ANY INDIRECT, SPECIAL, CONSEQUENTIAL OR INCIDENTAL DAMAGES ARISING FROM OR IN CONNECTION WITH THE USE OR PERFORMANCE OF THE SOFTWARE. THIS LIMITATION SHALL APPLY EVEN IF ANY REMEDY FAILS OF ITS ESSENTIAL PURPOSE. IN NO EVENT SHALL MS BE LIABLE FOR ANY AMOUNT IN EXCESS OF U.S. TWO HUNDRED FIFTY DOLLARS (U.S.\$250.00).
 - **Limitations on Reverse Engineering, Decompilation, and Disassembly.** You may not reverse engineer, decompile, or disassemble the SOFTWARE, except and only to the extent that such activity is expressly permitted by applicable law notwithstanding this limitation.
 - **SOFTWARE TRANSFER ALLOWED BUT WITH RESTRICTIONS.** You may permanently transfer rights under this EULA only as part of a permanent sale or transfer of the Device, and only if the recipient agrees to this EULA. If the SOFTWARE is an upgrade, any transfer must also include all prior versions of the SOFTWARE.
 - **EXPORT RESTRICTIONS.** You acknowledge that SOFTWARE is of US-origin. You agree to comply with all applicable international and national laws that apply to the SOFTWARE, including the U.S. Export Administration Regulations, as well as end-user, end-use and country destination restrictions issued by U.S. and other governments. For additional information on exporting the SOFTWARE, see <http://www.microsoft.com/exporting/>.





Notizen:



