

Silverball Cosmo

→ Better games through innovation!



www.tab.at



Manuale dell'apparecchio

TAB-Austria Industrie- und Unterhaltungselektronik GmbH & CoKG

Haider Strasse 40, A-4052 Ansfelden

Tel.+43 (0)7229/78 040-0*, Fax +43 (0)7229/78 660, e-mail: sales@tab.at

Hotline: +43 (0)7229/78 040-250, e-mail: hotline@tab.at

TAB
AUSTRIA
www.tab.at



Vi ringraziamo per aver scelto, tra i tanti giochi elettronici sul mercato, i videogiochi di intrattenimento

Silverball COSMO

Per un utilizzo soddisfacente di **Silverball Cosmo**, vi preghiamo di leggere attentamente queste istruzioni per l'uso.

Vi invitiamo a conservare questo manuale in modo da poterlo consultare all'occorrenza.

Per ulteriori domande, potete telefonare al numero

+43 / 72 29 / 78 0 40 - Int. 250

Istruzioni per l'uso di **Silverball Cosmo** - manuale dell'apparecchio

(MH / SM 25.04.2005)

Nonostante il grande impegno e la cura profusi nella redazione dei testi e nella scelta delle immagini, non si può tuttavia escludere totalmente la presenza d'errori.

Il produttore non si assume alcuna responsabilità giuridica o d'altro tipo per eventuali dati errati e relative conseguenze.

Il produttore ringrazia per eventuali proposte di miglioramento del presente manuale e per le segnalazioni di eventuali errori che gli dovessero pervenire.

Tutti i diritti, compresa la riproduzione fotomeccanica e il salvataggio in formato elettronico o su altro supporto, sono riservati. Il programma, il manuale e tutti componenti sono soggetti alle disposizioni internazionali in materia di copyright.

©1996-2005 TAB-Austria
A-4052 Ansfelden, Haiderstraße 40
Tel. +43 / 72 29 / 78 0 40 - 0*, Fax +43 / 72 29 / 78 6 60

Tutti i diritti sono riservati



Istruzioni per il montaggio

Disposizioni di sicurezza per l'utente:

- L'apparecchio deve essere installato ed utilizzato unicamente in ambienti asciutti e deve essere connesso esclusivamente ad una presa Schuko a norma.
- Prima della messa in funzione, l'apparecchio deve essere portato a temperatura ambiente.
- Prima di allacciare l'apparecchio alla rete elettrica, verificare che la tensione di rete sia conforme!
- L'apparecchio è stato progettato per una corrente alternata di 230 V 50 Hz ed ha una potenza di 210W.
- L'apparecchio può funzionare solo con un fusibile da 3,15 Ampere.
- In caso di rottura di parti del mobile, di fuoriuscita di fili, d'incendio dell'apparecchio o di rottura del display LCD, spegnere immediatamente l'apparecchio e togliere la spina dalla presa.
- Sostituire immediatamente i fili difettosi o scoperti, in particolare il cavo di alimentazione e i cavi di collegamento alla spina.

IMPORTANTE!

Assicuratevi che in questo caso l'apparecchio non possa essere né toccato né acceso!

- La vicinanza ad altri apparecchi può causare un mal funzionamento.
- Si prega di osservare le condizioni di licenza Microsoft riportate nel manuale del software.



ISTRUZIONI PER IL MONTAGGIO	3
APPARECCHIO IN CHAMPIONSNET	5
MESSA IN FUNZIONE	6
DATI TECNICI:	14
ONLINE TERMINAL MANAGEMENT (GESTIONE ONLINE DEI TERMINALI):	21
COSMO UPDATE (AGGIORNAMENTI COSMO)	22
OPZIONI SELEZIONABILI CON I TASTI:	24
SE L'APPARECCHIO VIENE AVVIATO CON L'INTERRUTTORE DI PROVA SU EIN O PREMENDO IL TASTO 6 (IL PLAYER 2A ALL'ESTREMA DESTRA), APPARE IL MENU CHE CONSENTE LE SEGUENTI OPZIONI:	24
DESCRIZIONE DEL TERMINALE	25
ELEMENTI DI COMANDO:	25
COMPONENTI DI SISTEMA DEL PC NEL SILVERBALL COSMO	25
DOTAZIONI OPZIONALI	26
TROUBLESHOOTING	27
MESSAGGI D'ERRORE	28
DISEGNO PARTICOLAREGGIATO DEL <i>SILVERBALL COSMO</i>	30
PARTE INFERIORE DELLA SCATOLA:	30
PARTE SUPERIORE DELLA SCATOLA:	31
GRUPPI DI ELEMENTI STRUTTURALI	35
CIRCUITO ELETTRICO	37
EG-KONFORMITÄTSEKTLÄRUNG	38
CONTRATTO DI LICENZA CON L'UTENTE FINALE PER L'USO DEL SOFTWARE MICROSOFT39	
ATTACHMENT 1	43
APPUNTI:	46



Il presente Manuale descrive il montaggio e l'installazione professionale dell'apparecchio **Silverball COSMO**.

Potete trovare le informazioni sulle attuali versioni del software in Internet sul sito **www.tab.at** nella rubrica dedicata alle **FAQ`s** e la versione attuale nella **modalità Testmode** (vd. p.8), oppure sulla **schermata principale** selezionando il **Logo TAB**.

I dati tecnici e le dimensioni sono riportati all'ultima pagina di questa descrizione.

Apparecchio in Championsnet

Il vostro apparecchio è dotato di una scheda di rete integrata, con la quale potete connettere il terminale alla Championsnet che vi permette di scegliere le seguenti opzioni:

- Partecipazione a tornei
- Organizzazione e gestione di tornei
- Assistenza online

Collegando il vostro apparecchio alla rete telefonica, per ogni gioco avrete la possibilità di organizzare e gestire tornei individuali.

Da pag. 15 potete trovare dati e impostazioni più precisi su questo argomento insieme ad una descrizione della procedura da seguire!

IMPORTANTE:

Tutti i lavori eseguiti sull'apparecchio devono avvenire ad apparecchio spento e staccato dalla presa di corrente. I lavori devono essere eseguiti solo da personale tecnico qualificato.



Messa in funzione

Ogni apparecchio viene collaudato in fabbrica e fornito preimpostato.

Noi raccomandiamo di attendere 15 minuti prima della messa in funzione, affinché il sistema raggiunga la temperatura d'esercizio.

Sbalzi di temperatura, urti subiti durante il trasporto ecc. possono far sì che le impostazioni touchscreen non siano quelle corrette. Pertanto, prima di procedere alla messa in funzione di un nuovo terminale, consigliamo di osservare **SEMPRE** la seguente procedura:

- 1) **Togliere l'apparecchio dall'imballaggio** e collegarlo alla rete d'alimentazione 230 V / 50 Hz (presa di corrente)
- 2) **Accendere l'apparecchio** (l'interruttore si trova sul lato posteriore). L'apparecchio si avvia automaticamente. Vi trovate ora nel **Menu Principale**



Nota:

La schermata di selezione del **Jukebox** è disponibile solo con il **MAX** Dongle!



Cliccando sul **LOGO TAB**, avrete accesso al sommario delle informazioni.



In questa schermata trovate il numero di **telefono**, di **fax** e l'**indirizzo Internet** della società **TAB Austria**, l'ultima connessione a **Championsnet**, la **versione software**, la **versione dongle** e la **versione di sistema** caricate sul vostro terminale.

- 3) Aprite ora il **coperchio frontale** e posizionate l'**interruttore Test** su **ON**. Sullo schermo apparirà la modalità Testmode

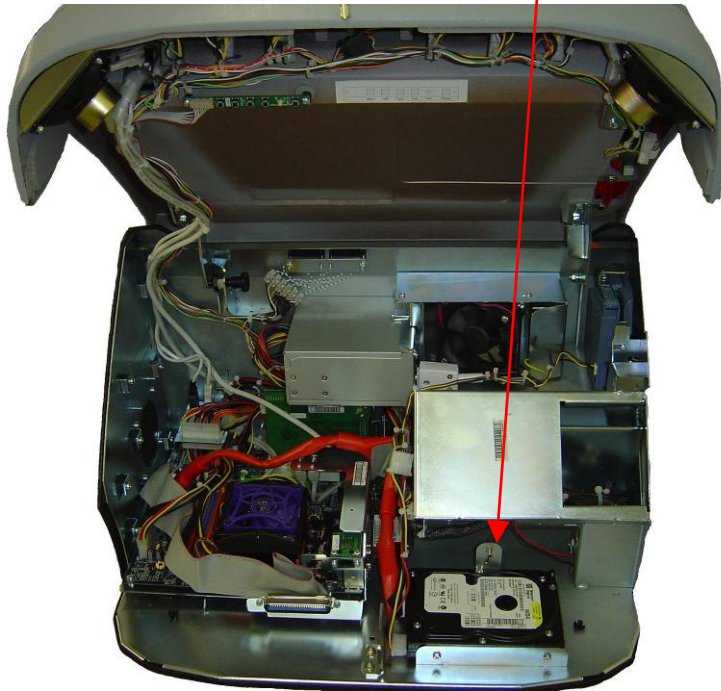

- **Modalità Testmode**

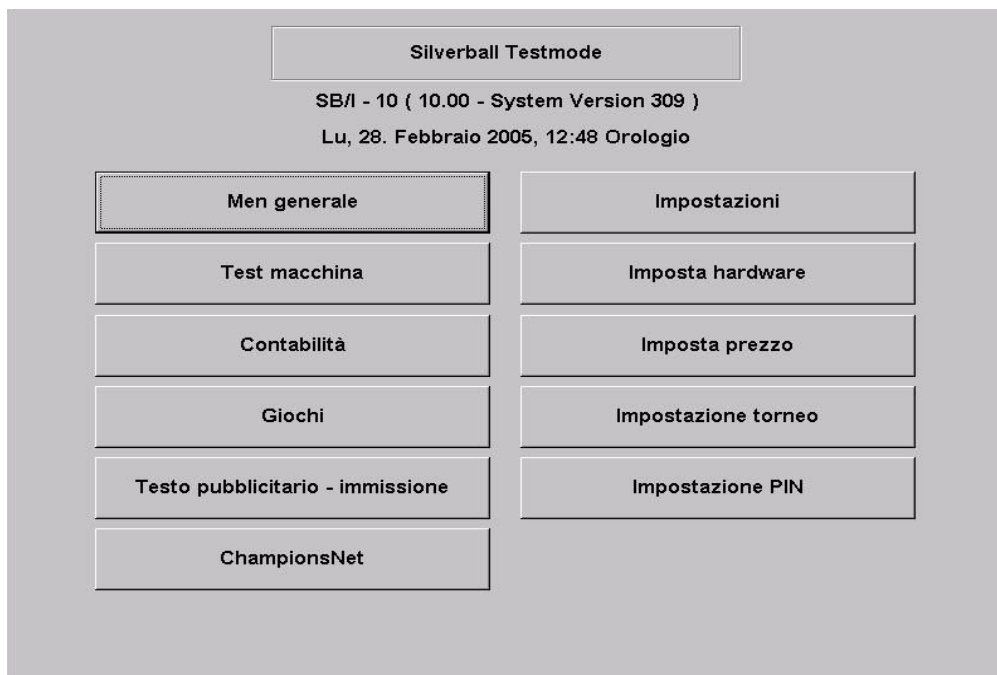

- **Impostazioni generali**

Dalla modalità Testmode avrete accesso alle impostazioni principali del terminale. Al margine superiore dello schermo è indicata la **versione esatta del software** del **Silverball Cosmo** e la **versione** del vostro **dongle**.

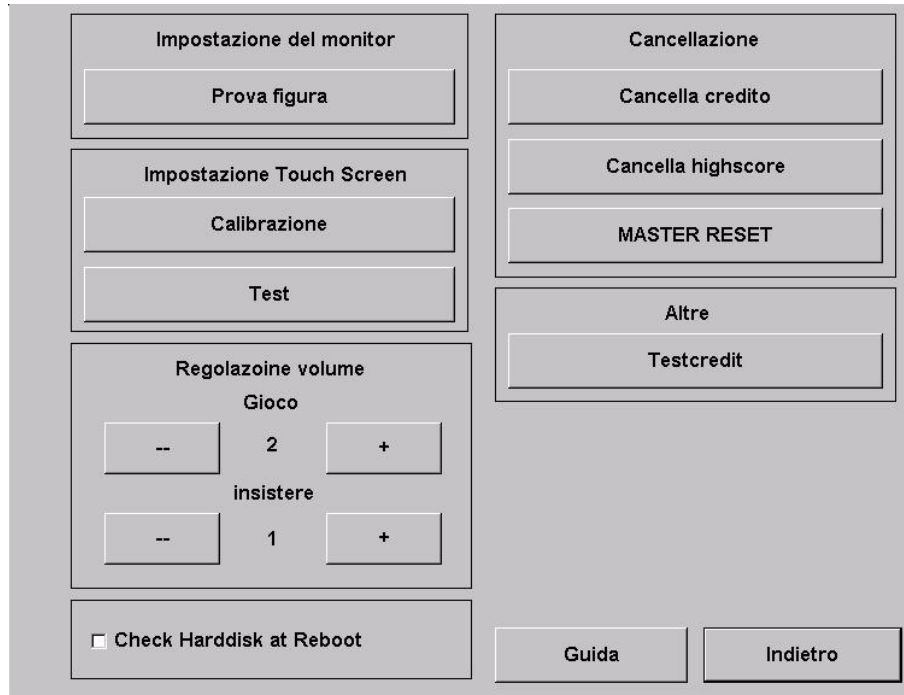

- **Impostazione touchscreen**

Selezionare il campo **calibrazione** e seguire le indicazioni che appaiono sullo schermo. Successivamente, premendo **Test**, potrete testare il touchscreen.

- **Impostazione del volume**

Gioco

Il volume del gioco si può regolare con i tasti +/- a 15 livelli diversi.

Stand-By

Il volume della modalità standby si può regolare con i tasti +/- a 15 livelli diversi.

- **Altro**

Qui potete registrare i **crediti di prova** per testare i vostri giochi. Inoltre, selezionando l'opzione **Check Harddisk at Reboot**, potrete eseguire il controllo del disco rigido.

- **Impostazioni di base**

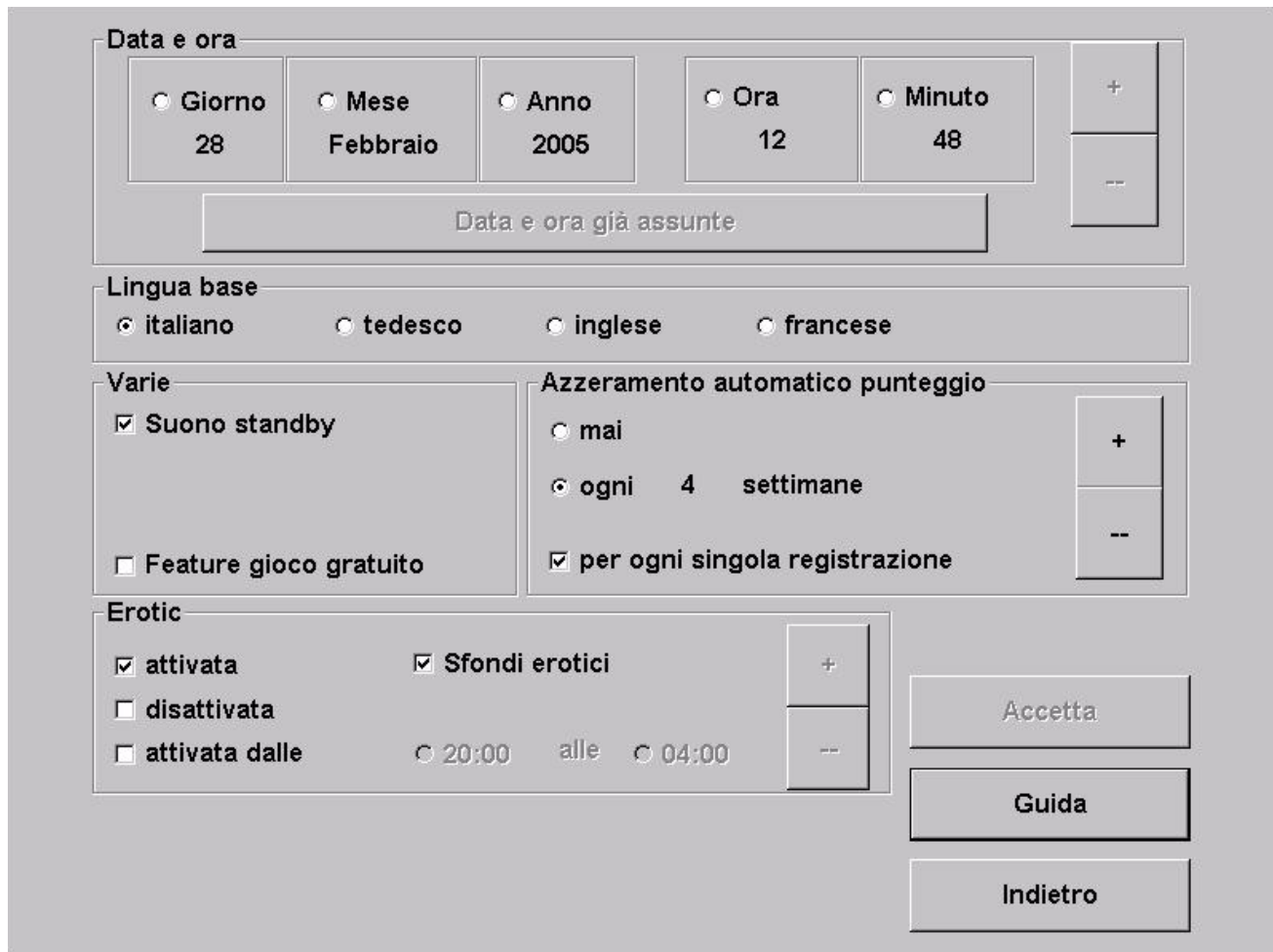

The screenshot shows a settings menu for Silver Ball. It is divided into several sections: 'Data e ora' (Date and time) with fields for Day (28), Month (Febbraio), Year (2005), Hour (12), and Minute (48), plus a 'Data e ora già assunte' (Date and time already assumed) option; 'Lingua base' (Base language) with radio buttons for italiano, tedesco, inglese, and francese; 'Varie' (Miscellaneous) with checkboxes for 'Suono standby' (checked) and 'Feature gioco gratuito' (unchecked); 'Azzeramento automatico punteggio' (Automatic score reset) with radio buttons for 'mai' (unchecked), 'ogni 4 settimane' (checked), and 'per ogni singola registrazione' (checked); and 'Erotic' with checkboxes for 'attivata' (checked), 'disattivata' (unchecked), and 'attivata dalle' (unchecked), plus a time range '20:00 alle 04:00' and a checked 'Sfondi erotici' option. On the right side, there are three buttons: 'Accetta', 'Guida', and 'Indietro'.

- **Data e ora**

Qui potete impostare l'ora e la data. Se il terminale è connesso a Championsnet, la data e l'ora vengono impostate automaticamente. In questo caso potete variare i fusi orari solo di 30 minuti o di 1 ora.

- **Lingua base**

Qui potete scegliere la lingua base per il terminale



- **Impostazione crediti**

Impostazione del prezzo di gioco

Valore in	Credito
0.50	1

+ 0,01 - 0,01
+ 0,1 - 0,1
+ 1 - 1

Standard1 (normale) Standard2 (bonus)

Gioco libero

Cancellare
Immettere
Accetta
Guida
Indietro

- **Impostazione crediti**

Qui potete impostare il valore dei crediti. Nel nostro esempio 50 cent = 1 credito. Con le unità del contatore potete modificare questi valori.

Questa è l'impostazione per lo Standard1 (normale). Nello Standard2 (bonus) potete fissare le impostazioni di bonus.

- **Modalità free play (gioco libero)**

Attivando la modalità free play, avete a disposizione crediti infiniti. Sul terminale vengono indicati 99 crediti.



o Giochi

	Gioco	Credito	Livello di difficoltà
<input checked="" type="radio"/>	Space Towers	attivati	1 medio
<input type="radio"/>	Solitaire	attivati	1 medio
<input type="radio"/>	Fire Towers	attivati	1 medio
<input type="radio"/>	Space 11	attivati	1 medio
<input type="radio"/>	Take Two	attivati	1 medio
<input type="radio"/>	Eleven	attivati	1 medio
<input type="radio"/>	Solitaire Pro	attivati	1 medio
<input type="radio"/>	Swim	attivati	1 medio
<input type="radio"/>	Bio Hazard	attivati	1 medio
<input type="radio"/>	Solitaire Plus	attivati	1 medio
<input type="radio"/>	Twenty One	attivati	1 medio
<input type="radio"/>	Cellitaire	attivati	1 medio

More Games

Carte	Strategia
Videogiochi	Azione
Giochi a quiz	Erotici

Impostazione

gioco selezionato

tutti i giochi

Statistica

gioco selezionato

tutti i giochi

Cancella statistiche

Accetta

Guida

Indietro

In questa schermata vengono visualizzati tutti i giochi disponibili sul terminale. Ciascun gioco può essere attivato o disattivato individualmente, si possono richiamare le statistiche di ciascun gioco e si può modificarne il grado di difficoltà.

Nota: il grado di difficoltà può essere modificato solo quando il terminale NON si trova in Championsnet.



Dopo aver modificato le varie impostazioni, posizionate l'interruttore per la **Modalità di prova (Testmode)** su **OFF**. L'apparecchio riparte automaticamente e vi si aprirà la schermata principale del **Silverball Cosmo**.



Dati tecnici:

- **Dimensioni del terminale**

Altezza: 36,5 cm

Larghezza: 54,5 cm

Profondità: 44 cm

Peso: 25 kg *)

- **Dati elettrici**

Corrente di alimentazione: 230 Volt alla presa di corrente

Potenza: 210 Watt

Fusibile: 3,15 Ampere

Nota:

Se si collegano diversi apparecchi tramite un distributore di corrente occorre osservare che con un collegamento elettrico installato professionalmente e con un fusibile da 13 Ampere, non si devono attaccare più di 3 terminali.

***)Nota:**

Il peso può cambiare a seconda che si aggiungano o meno componenti supplementari!



Championsnet

Luogo di inst. dell'apparecchiatura		
Numero macchina	0	
Nome del locale		
Luogo/Località		
Indirizzo		
Numero telefonico		
Numero fax		
E-mail		
Paese	Italia	
<input type="button" value="modificare"/>		
Collegamento (Network - Direct)		
Numero telefonico		
Nome utente		
Ora	08:50	
<input type="button" value="modificare"/>		
<input type="button" value="Prova collegamento"/>	<input type="button" value="Protocollo"/>	<input type="button" value="ChampionsNet"/>
<input type="button" value="Registrazione..."/>		<input type="checkbox"/> activate
<input type="button" value="Dati ricevuti"/>		<input type="button" value="Guida"/>
<input type="button" value="TAB Net"/>		<input type="button" value="Indietro"/>

- Attivazione di Championsnet

Nota: Dopo l'attivazione di Championsnet il terminale si riavvia automaticamente!

Alla voce **Championsnet** selezionate **modifica** e avrete accesso al menu seguente:

- **Collegamento del provider**
 - Impostare i dati inserendo tipo, numero di telefono e password
- **Inizio della trasmissione**
 - Qui potete impostare l'ora e il minuto d'inizio della trasmissione dei dati in modo tale che, al momento stabilito, avvenga automaticamente.

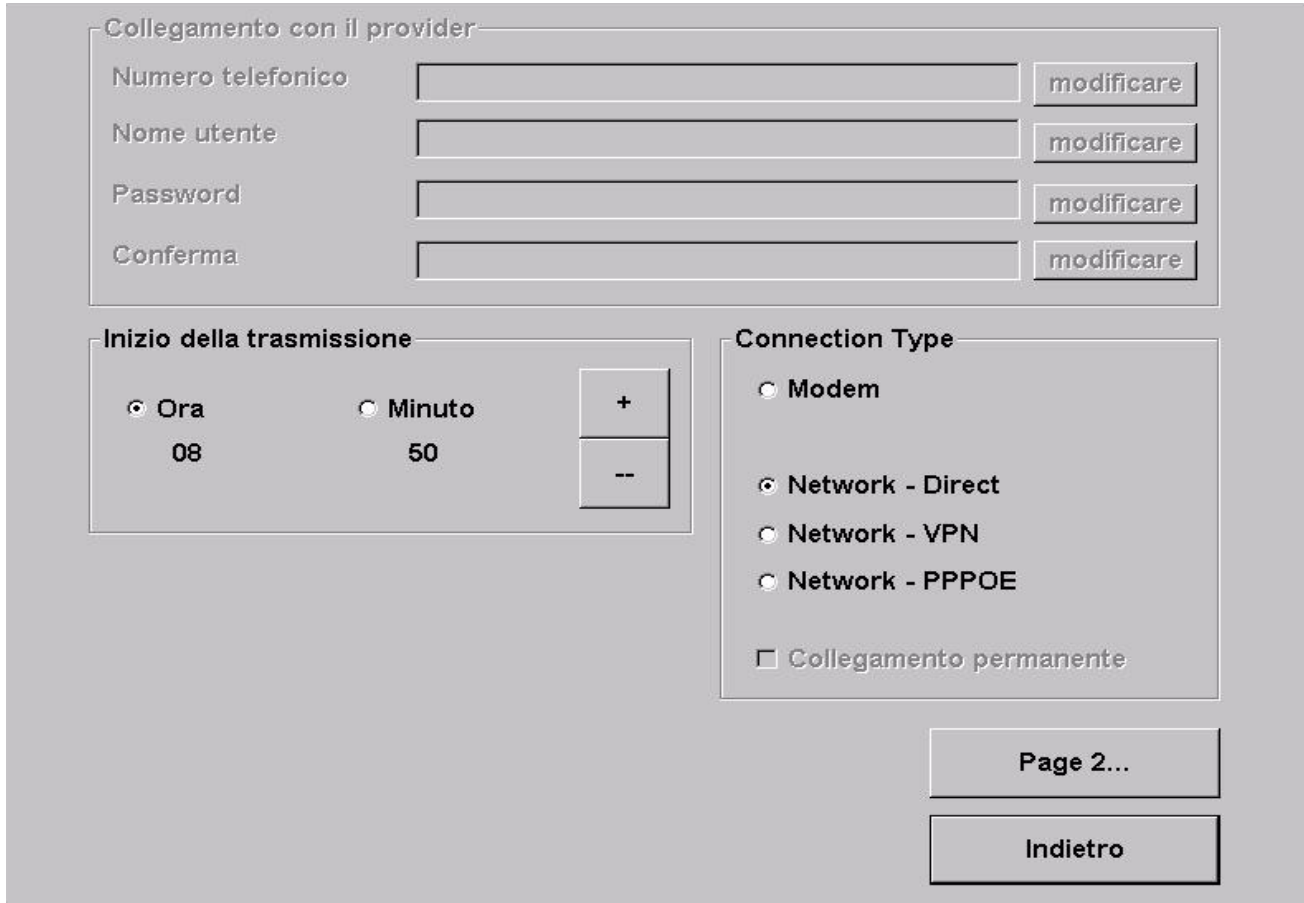

- **Connection Type (tipo di connessione)**

Qui potete impostare il tipo di connessione Internet desiderato. Attenzione!!! La casellina di controllo **connessione permanente** va lasciata **disattivata**, altrimenti il terminale stabilisce una connessione permanente e il conto potrebbe essere alquanto salato!
- **Modem**

In questa schermata si stabilisce se attivare una connessione tramite un modem analogico integrato oppure una scheda ISDN (optional). Attivate il **Modem** da **Connection Type (tipo di connessione)**. Ora, alla voce, **Provider**, potete inserire il numero telefonico del provider, il nome utente e la password. Per la **conferma** inserite la password una seconda volta. **La figura 1.0** a pag. 19 descrive la **Page 2** per le impostazioni di connessione. Accertatevi che qui non vengano effettuati inserimenti o attivazioni.



- Modem esterno

Connessione tramite modem esterno GPRS.

Le impostazioni del numero telefonico, nome utente e password variano da rete a rete. Potete ottenere questi dati dal vostro provider di rete.

Accertatevi che, nella sezione **Connection Type** , sia stato attivato l'**External Modem** e sotto a connessione del provider siano stati inseriti i dati della connessione.

Cliccate "GPRS/GSM" per configurare il modem GPRS.

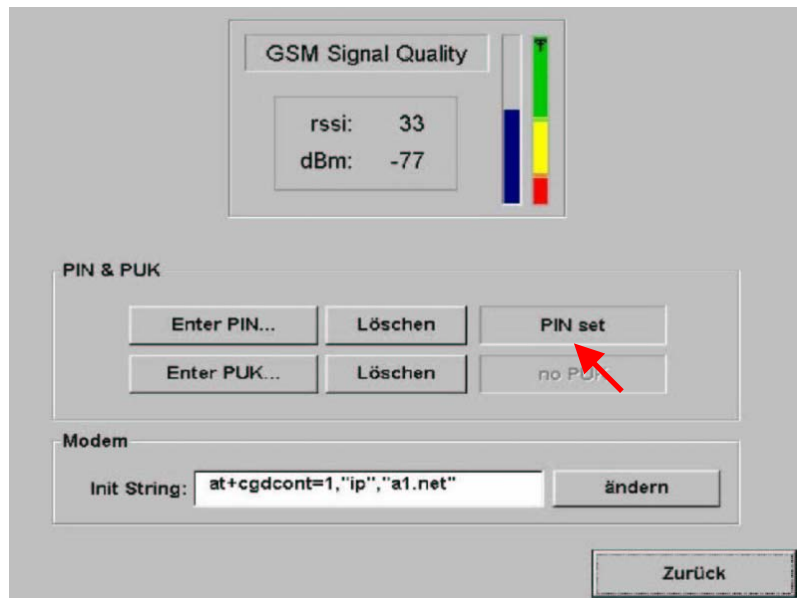

Oltre ai dati di connessione appena inseriti, potreste ricevere dal provider anche una Init String che dovete inserire nella sezione **Modem**. Inoltre dovete inserire il PIN della vostra carta Sim, anch'essa fornitavi dal provider di rete. Se a destra appare la scritta **PIN set**, vuol dire che il PIN è stato inserito correttamente e potete quindi abbandonare questa finestra di dialogo cliccando **Zurück** (indietro).

La figura 1.0 a pagina 19 descrive la **Page 2** relativa alle impostazioni di connessione. Accertatevi che in questa pagina non siano stati effettuati inserimenti o attivazioni.



- Network Direct

Con questo tipo di connessione il vostro terminale è allacciato ad una rete interna. Non servono quindi parametri di selezione, ma solo le impostazioni di **Page 2**.

Selezionate **Network Direct** e attivate il tasto **Page 2** (vd. **Fig. 1.0**). Per l'inserimento dei dati contattate il vostro amministratore di rete.

Network – VPN

Si usa generalmente per utenti ADSL. Dal vostro provider riceverete i dati necessari quali il numero telefonico, riconoscimento utente e password. Come selezione di connessione impostate **Network – VPN** e inserite i dati. Ora andate a **Page 2 (Fig. 1.0)** dove vanno inseriti ed attivati i dati seguenti:

- disattivare **Disable DNS**
- inserire DNS 1
- inserire DNS 2
- disattivare **Use DHCP**
- inserire l'indirizzo IP
- inserire Subnet Mask

Il vostro Internet provider vi comunicherà i dati di impostazione validi.

Network – PPPOE

Per utenti di TDSL. Dal provider vi saranno forniti i dati necessari come p.es. numero telefonico, nome utente e password. Come tipo di connessione selezionate **Network – PPPOE** e inserite i vostri dati. Ora andate a **Page 2 (Fig. 1.0)** dove vanno inseriti ed attivati i dati seguenti:

- attivare **Disable DNS**
- disattivare **Use DHCP**
- inserire l'indirizzo IP
- inserire Subnet Mask



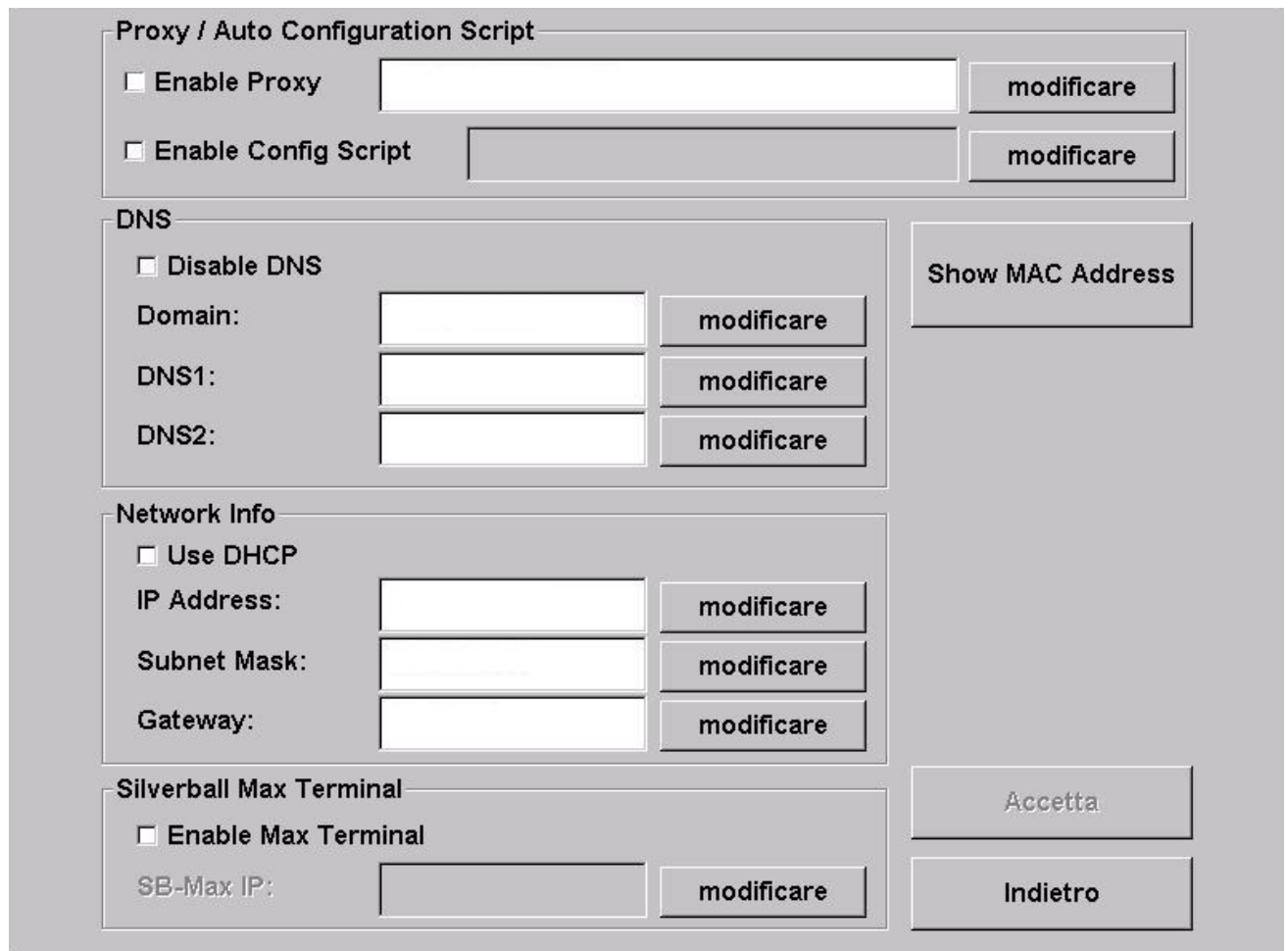

The screenshot shows a configuration window with the following sections:

- Proxy / Auto Configuration Script:**
 - Enable Proxy [input field] [modificare]
 - Enable Config Script [input field] [modificare]
- DNS:**
 - Disable DNS
 - Domain: [input field] [modificare]
 - DNS1: [input field] [modificare]
 - DNS2: [input field] [modificare]
 - [Show MAC Address button]
- Network Info:**
 - Use DHCP
 - IP Address: [input field] [modificare]
 - Subnet Mask: [input field] [modificare]
 - Gateway: [input field] [modificare]
- Silverball Max Terminal:**
 - Enable Max Terminal
 - SB-Max IP: [input field] [modificare]
 - [Accetta button]
 - [Indietro button]

In questa schermata dovete inserire le vostre impostazioni Internet. Se non funzionano, contattate il vostro provider o l'amministratore di rete.

- **Silverball Max Terminal**

Se volete utilizzare un **Silverball Max** in rete come **Silverball** Selection Terminal, dovete attivare **Enable Max Terminal** e inserire un indirizzo IP **al di fuori** dell' ambito IP in **IP Pool Starting Adress** e **IP Pool Ending Adress**.

Per esempio: ammettiamo che abbiate inserito nel router per Starting Adress 100 e per Ending Adress 199. Vedete il vostro indirizzo IP che, per esempio, può essere: **192.168.123.199**

Ora inserite l'indirizzo IP come segue in **SB-MAX-IP:** **192.168.123.200**

L'ultima cifra è al di fuori dell'ambito IP e viene riconosciuta come Selection Terminal. Questo indirizzo viene inserito come indirizzo anche per tutti gli altri **Silverball** Selection Terminals.



Una volta terminate tutte le impostazioni, bisogna **registrare** l'apparecchio.

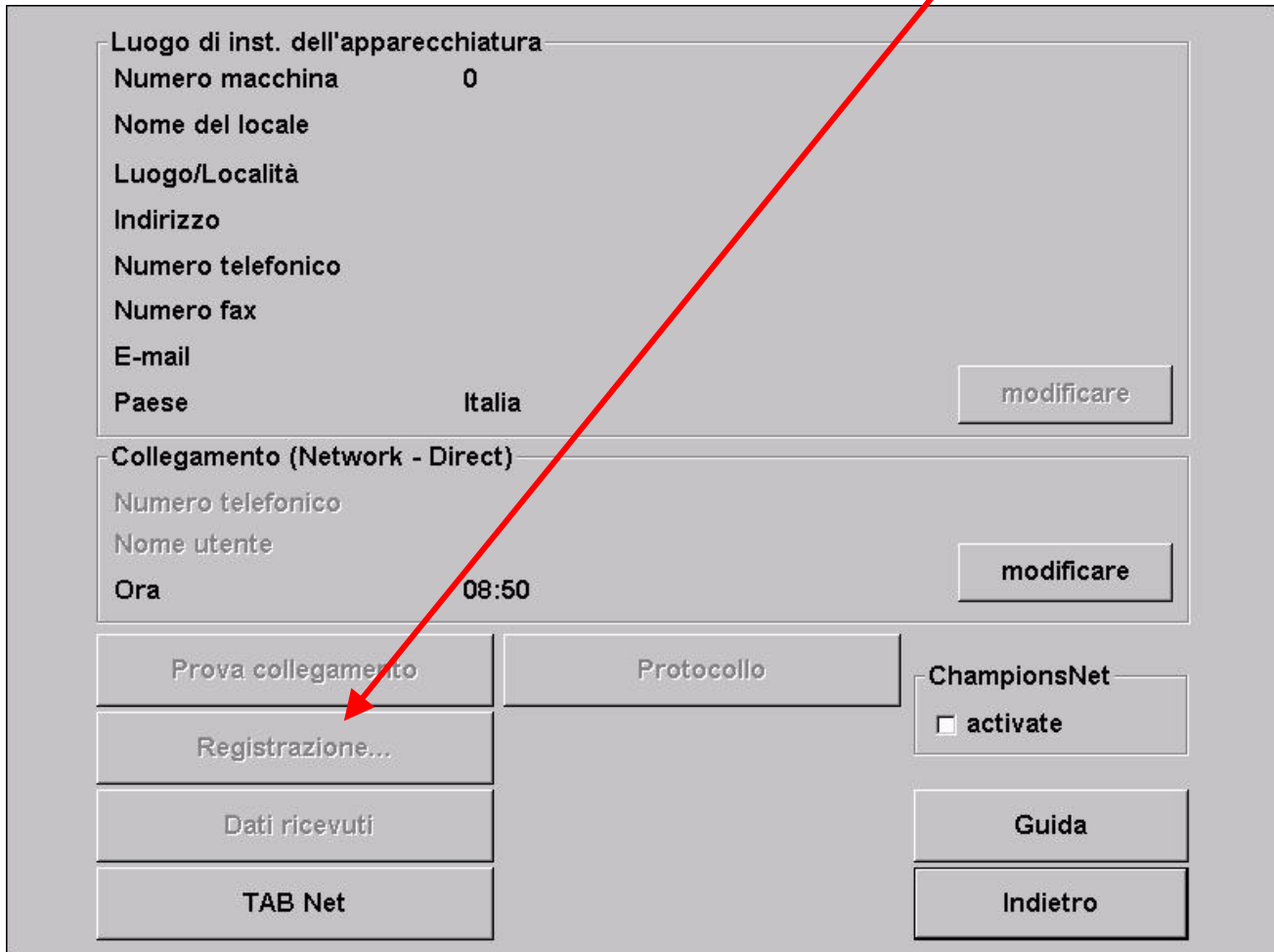

Luogo di inst. dell'apparecchiatura
Numero macchina 0
Nome del locale
Luogo/Località
Indirizzo
Numero telefonico
Numero fax
E-mail
Paese Italia modificare

Collegamento (Network - Direct)
Numero telefonico
Nome utente modificare
Ora 08:50

Prova collegamento Protocollo

Registrazione...

Dati ricevuti

TAB Net

ChampionsNet
 activate

Guida

Indietro

Con la registrazione si denuncia l'apparecchio a cui viene attribuito un proprio numero.

Perchè sia disponibile l'assistenza online, dovete registrarvi alla nostra homepage sotto OTM, dopo di che riceverete un elenco TAN e licenze personali. Le licenze sono gratuite per 3 mesi.

In **modalità Testmode** è ora disponibile anche il tasto **Online Service**. Per attivare l'Online Service, cliccate il tasto corrispondente, accettate le disposizioni e inserite un numero TAN valido.

Con **Online Version Plus** nella gestione dei terminali e delle licenze, potete aggiornare la vostra versione ONLINE, p. es. con un'ideale connessione Internet a banda larga





Online Terminal Management (gestione online dei terminali):

L'Online Terminal Management offre per la prima volta la possibilità di gestire da casa i terminali in rete.

Tramite la Online Terminal Management homepage si possono eseguire molte funzioni con un semplice clic del mouse:

- **Online Musik Shop**
Musica online dai vari terminali
- **Tornei Online**
Organizzare, gestire e partecipare ai tornei!
- **Online Service**
Richiamare online dati importanti dei terminali 24 ore al giorno.
- **Gestione terminali e licenze**
Qui potete gestire tutti i terminali con le singole licenze e p.es. aggiornare le versioni online (**Online Version Plus**)!

La registrazione OTM avviene direttamente alla pagina <https://service.championsnet.net>

Con la prima registrazione ricevete licenze gratuite per 3 mesi, grazie alle quali potete collegare gratuitamente il vostro terminale all'Online Service. Per informazioni sui prezzi dei vari titoli mp3 e video e per ulteriori dettagli su OTM Service, vi invitiamo a consultare la homepage www.tab.at alla voce **OTM**.



Cosmo Update (aggiornamenti Cosmo)

Il software è installato sul disco rigido del terminale. L'aggiornamento avviene con disco rigido estraibile. È tuttavia possibile eseguire l'aggiornamento anche online, se siete in Championsnet o se avete scelto la versione **Online Version Plus**. Dato che la quantità di dati che si riceve è molto elevata, è necessario disporre almeno di una connessione DSL.

Procedimento (con sostituzione):

- Spegnere il terminale
- Inserire il disco rigido dell'aggiornamento nell'apposito spazio.

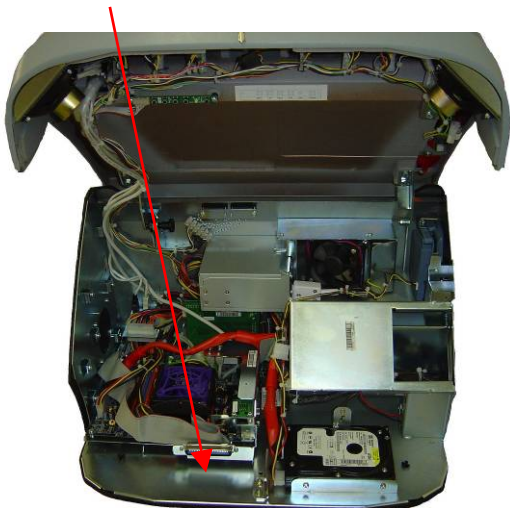

- Avviare il terminale
- Il procedimento di copiatura o di aggiornamento parte automaticamente e, a seconda delle dimensioni dell'update, richiederà dai 15 ai 30 minuti.
- Una volta copiati tutti i dati necessari, compare una schermata in cui vi si chiede di spegnere il terminale e di rimuovere il disco rigido dell'aggiornamento.
- Riaccendete l'apparecchio
- Ora l'apparecchio esegue la scansione e il controllo dei dati e del disco rigido

- Se tutto è a posto, vi si chiederà di spegnere e riaccendere il terminale.
- L'apparecchio si avvia ora con il nuovo software
- Posizionando l'interruttore all'interno del terminale su **ON** si passa in modalità Testmode
- Ricalibrare il touchscreen
- Eseguire le varie impostazioni in modalità Testmode (se si desidera)
- Posizionare l'interruttore della modalità Testmode su **OFF**
- L'apparecchio si riavvia automaticamente

Per eseguire unicamente gli aggiornamenti MP3 osservare quanto segue:

I titoli nuovi vengono passati al disco fisso con un disco rigido estraibile. Tale disco rigido deve avere il sistema operativo WIN 98 o una versione superiore. Inoltre sul disco rigido devono essere disponibili i file MP3 con la musica e se possibile il relativo file jpg con la copertina del disco.

La procedura più semplice per ottenerli consiste nel convertire i brani musicali di un CD in file MP3 e di scannerizzare la copertina del disco. Per fare ciò occorre un PC con Windows, il programma Mpeg DJ Encoder e uno scanner. Potete richiedere questo software a TAB Austria. Il PC deve essere predisposto per l'inserimento del disco rigido estraibile e dello scanner.

Potete ordinare l'intero pacchetto a TAB. Per quanto riguarda la scelta dei brani musicali, potete andare alla homepage TAB, alla sezione OTM (vd. Pag. 22)!

Se avete installato sul vostro PC un collegamento per disco fisso estraibile, potete aggiornare il vostro disco di update con l'ultima versione, utilizzando l'opzione di scaricamento Support/Update Disk nel vostro account OTM!

Opzioni selezionabili con i tasti:

Se l'apparecchio viene avviato con l'interruttore Test su ON o premendo il tasto 6 (il Player 2A all'estrema destra), appare il menu con le seguenti opzioni:

- **Request Filecheck**
Si esegue un controllo dei dati del disco rigido per verificare se ci sono errori
- **Request Touchscreen calibration**
Selezionando questo menu si richiede la calibrazione del touchscreen

Se l'interruttore di prova viene posizionato su ON prima di una **procedura di update**, si possono scegliere le seguenti opzioni:

- **Force partitioning**
Si ottiene la formattazione del disco rigido
- **No Backup and Restore**
Se si sceglie questa opzione, non si esegue nessun backup dei dati prima dell'update

Dopo l'update si esegue automaticamente la calibrazione del touchscreen!

Se il touchscreen è stato mal calibrato per cui non è più possibile effettuare una selezione delle opzioni, si possono passare in rassegna le opzioni con il tasto Player 1A (all'estrema sinistra) e si può selezionare l'opzione desiderata con il tasto Player 2A (all'estrema destra)!

Descrizione del terminale

Silverball Cosmo è un terminale da banco dal design ergonomico con una struttura esterna in metallo e componenti in plastica. Nell'apparecchio è stata integrata una gettoniera elettronica, uno schermo LCD (con sistema touchscreen) da 17" e un computer.

Elementi di comando:

Il comando dei giochi avviene principalmente tramite lo schermo touchscreen. Per determinati giochi si usano i tasti, in questo caso il giocatore è avvisato all'inizio del gioco (sul terminale ci sono 2 x 3 tasti).

L'interruttore Test si trova a destra sotto il coperchio. Le funzioni dell'interruttore Test sono descritte esaurientemente nel menu di aiuto.

Accendendo l'interruttore Test e contemporaneamente premendo un determinato tasto, si possono richiamare i seguenti programmi:

- ⇒ **Player 1A:** calibrazione touchscreen
- ⇒ **Player 1B:** prova touchscreen
- ⇒ **Player 1C:** immagine di prova

Subito dopo aver acceso l'interruttore, durante l'avvio principale si può richiamare il programma seguente:

- ⇒ **Player 2 tutti e 3 i tasti:** controllo del disco rigido (scandisk)
- ⇒ **Player 1A+2A:** In caso di update i dati non sono garantiti e ripassati

Le manopole per la regolazione della luminosità del display si trovano sotto il display stesso.

Componenti di sistema del PC in **SILVERBALL COSMO**

Sistema PC (2,4 Ghz) con PCI-Bus e min. 256 MB di memoria principale
Scheda grafica integrata con ATI chipset
Scheda sonora integrata da 16 bit
Disco rigido da almeno 40 GB
Scheda di interfaccia TAB-PCI con interfaccia ccTalk e FRAM
Controller touchscreen USB
Gettoniera Comestero CCTalk

Dotazioni opzionali

Letture di banconote:

NV-7 con stacker

Connessione VDAI:

La lettura è possibile dalla versione 3.50. Vi sono possibilità di connessione VDAI nella modalità di prova **Silverball** alla voce Impostazioni Hardware.

Troubleshooting

Guasto	Causa	Soluzione
Il touchscreen funziona solo a tratti	Il cavo di connessione tra touchscreen e PC è difettoso (il pezzo che si inserisce nel PC).	Sostituire il cavo
All'avvio compare il messaggio: MEMORY TEST FAIL	Guasto di memoria	Sostituire il PC
Non funziona	La spina non è stata inserita nella presa di corrente L'interruttore di alimentazione non è stato acceso È bruciato il fusibile	Inserire la spina Accendere l'interruttore Inserire un nuovo fusibile
Nessuna immagine	Non c'è corrente Il cavo del video è staccato Display difettoso	Controllare l'alimentazione di corrente del display e le connessioni della spina. Inserire il cavo del video Sostituire il display
Nessun suono	Il volume del software non è stato regolato Il cavo audio è staccato Altoparlante difettoso	Alzare il volume Inserire il cavo audio Sostituire altoparlante
Uno o più tasti non funzionano	Spina piana non inserita Tasto non assemblato correttamente o difettoso	Controllare le spine Controllare o sostituire il tasto
Moneta/gettone non viene contato correttamente	È stato programmato un valore sbagliato	Verificare le impostazioni del programma
Le monete/i gettoni inseriti non vengono presi	La corrente non arriva alla gettoniera La gettoniera è sporca Lo scivolo della gettoniera è ostruito Gettoniera difettosa	Controllare l'alimentazione di corrente Pulire la gettoniera Modificare la programmazione Sostituire la gettoniera
Le monete/i gettoni vengono accettati con difficoltà	Gettoniera sporca	Pulire la gettoniera
Il totalizzatore non funziona	Totalizzatore difettoso	Sostituire il totalizzatore



Messaggi d'errore

Durante il procedimento di duplicazione possono apparire diversi messaggi d'errore. Segue un elenco dei possibili messaggi:

HARDLOCK DONGLE NOT CONNECTED

Per la duplicazione il dongle deve essere connesso, verificare la connessione del dongle.

WRONG DONGLE CONNECTED

È stato connesso un dongle sbagliato.

UNKNOWN CONFIGURATION

Il disco rigido dell'update non supporta la configurazione dell'apparecchio, far controllare da TAB.

OVERWRITE PROTECTION

Verificare la disposizione dei dischi rigidi, altrimenti far controllare da TAB.

PARTITION ERROR

Non si riesce a montare il disco da aggiornare. Il disco rigido o il cavo dl disco rigido sono difettosi .

NO TOUCHSCREENPROGRAMM

Non è stato trovato il programma di calibrazione in 25 punti del touchscreen. Eseguire un nuovo update.

MASTERDISK ERROR

Nell'accedere al disco rigido di update si è verificato un errore. Il disco rigido dell'update o la struttura e il relativo cavo del disco rigido sono difettosi.

SLAVEDISK ERROR

Nell'accedere al disco rigido da aggiornare, si è verificato un errore. Il disco rigido o il cavo del disco rigido sono difettosi .

MASTER COPY FILES ERROR

Durante la lettura del disco rigido di update si è verificato un errore. Il disco rigido di update o l'alloggiamento del disco estraibile e il cavo del disco rigido sono difettosi.



SLAVE COPY FILES ERROR

Durante la scrittura del disco rigido da aggiornare, si è verificato un errore. Il disco rigido o il suo cavo sono difettosi.

NOT COMPLETELY UPDATED

La procedura di update non è stata portata a termine e deve essere ripetuta.

CHECK FILES ERROR

Il contenuto del disco rigido non corrisponde ai requisiti. Ripetere la procedura di update per la rettifica. Se l'errore si verifica subito dopo una procedura di update, significa che il disco rigido o il cavo del disco rigido sono difettosi.

Disegno particolareggiato di *Silverball Cosmo*

Parte inferiore della scatola:

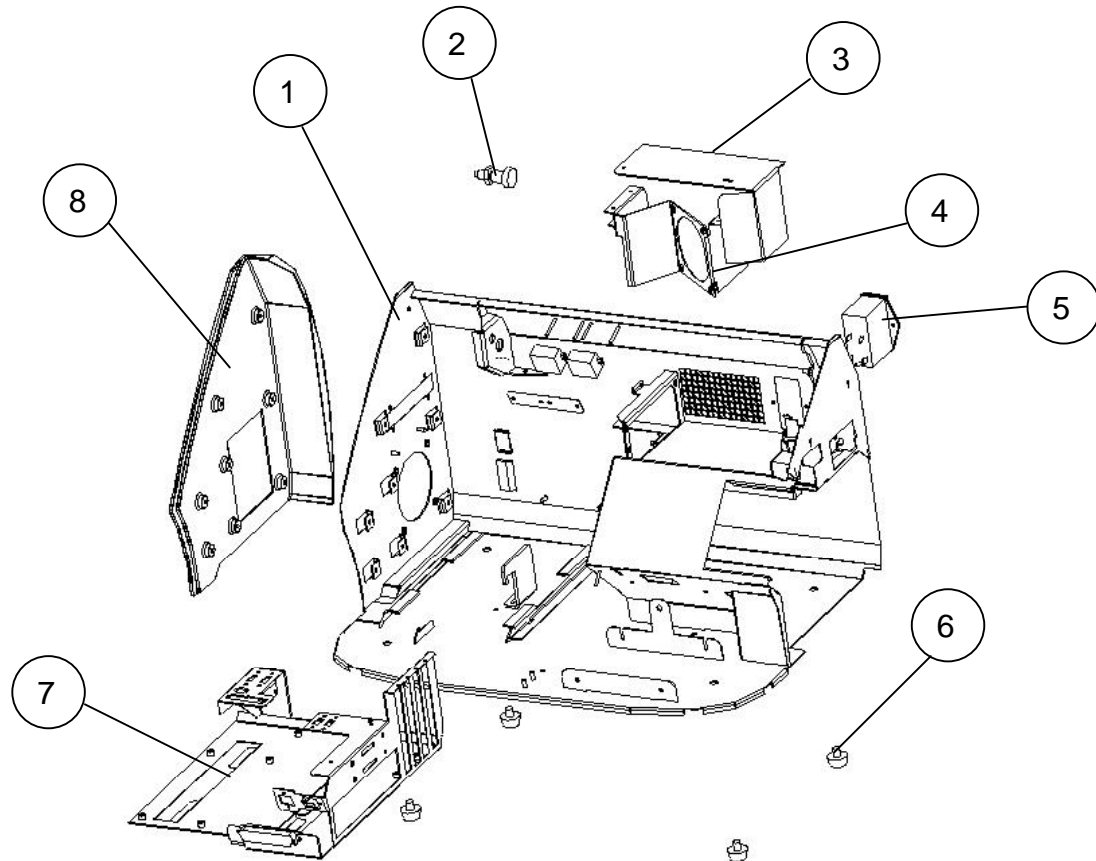

1	Corpo in metallo Cosmo	022.082-006
2	Vite d'arresto con controdado DIN 439	022.011-603
3	Copertura della ventola Cosmo	022.082-038
4	Lamiera della ventola	464.126-127
5	Filtro di rete combinato	671.115-507
6	Piedini morbidi della scatola	022.011-400
7	PC TAB Micro-ATX Cosmo	831.000-017
8	Fiancata laterale sinistra in plastica	210.075-027



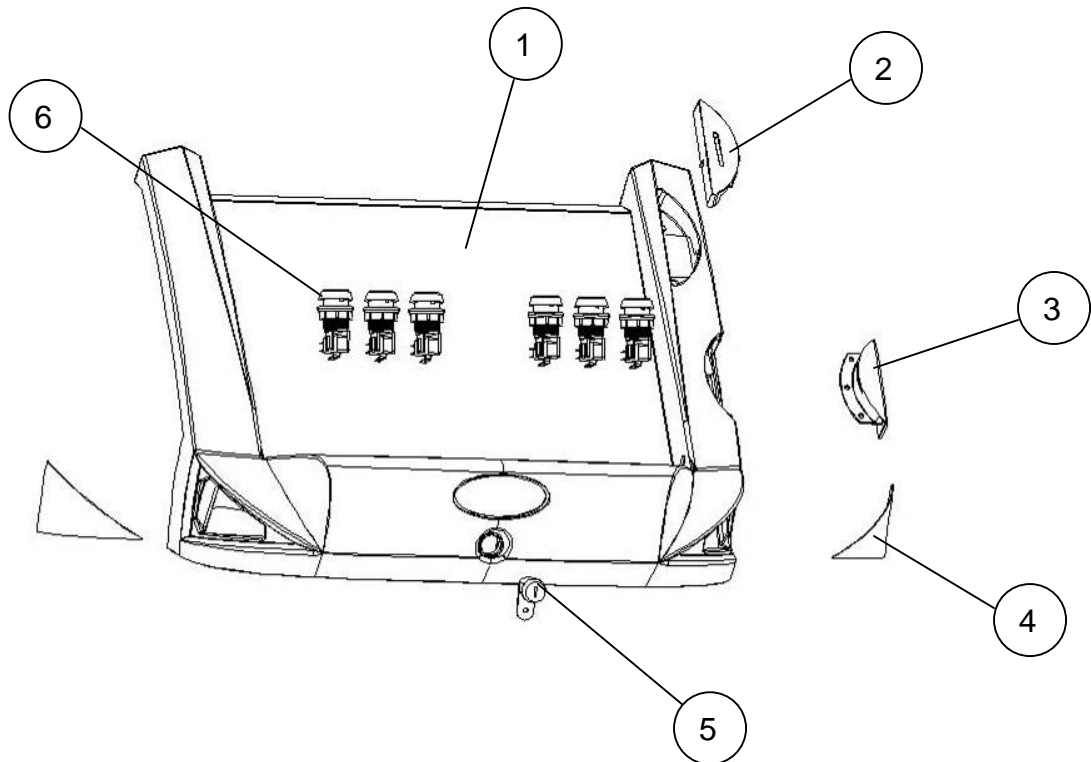

Parte superiore della scatola:

1	Parte superiore Cosmo in plastica	210.075-012
2	Bocchetta della gettoniera Cosmo	464.138-703
3	Campo con dicitura banconote Cosmo laccata de	210.075-016
4	Griglia altoparlante dx Cosmo	412.120-254
4	Griglia altoparlante sin- Cosmo	412.120-255
5	Lucchetto C905 23mm chiusura a scorrimento	675.191-550
6	Pulsante rotondo A0107 rosso	771.200-746
6	Pulsante rotondo A0107 verde	771.200-747
6	Pulsante rotondo A0107 giallo	771.200-748

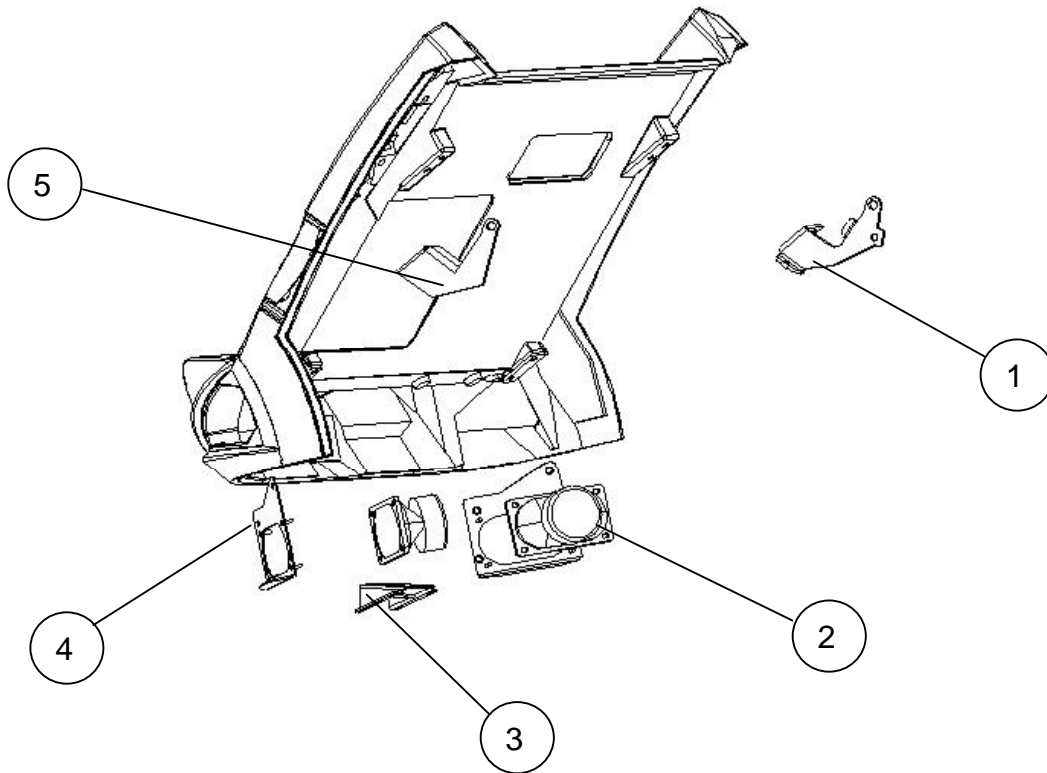

1	Cerniera coperchio sin. Cosmo	022.082-055
2	Altoparlante SC 5.9 ND 8056	412.120-260
3	Lamiera di fissaggio Joystick Cosmo	022.082-062
4	Supporto altoparlante dx Cosmo	022.082-048
4	Supporto altoparlante sin. Cosmo	022.082-049
5	Cerniera coperchio dx Cosmo	022.082-053



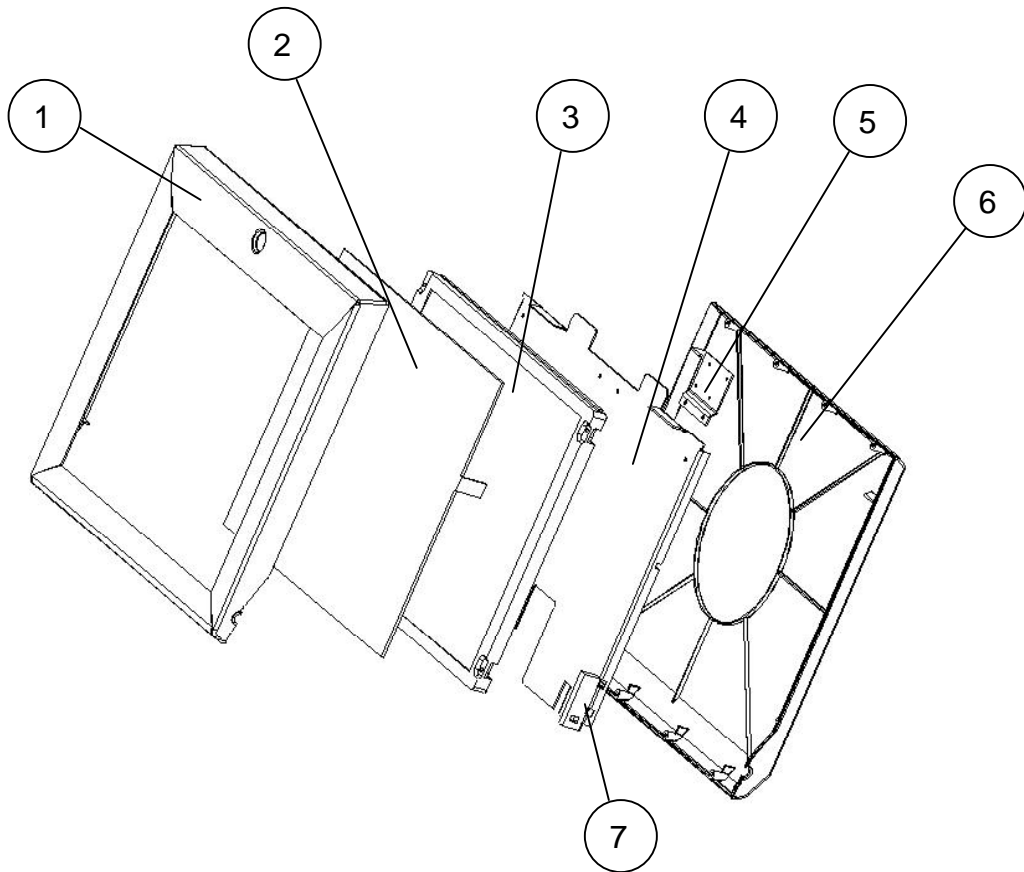

1	Componente di plastica frontale display Cosmo	210.075-029
2	Touchscreen 17"piatto+USB	462.930-202
3	LCD TFT 17" LTM170EI-A01	831.700-032
4	Lamiera di supporto display Cosmo	022.082-021
5	Lamiera di supporto telecamera Cosmo	022.082-066
6	Componente di plastica posteriore display Cosmo	021.075-028
7	Lamiera di rinforzo display Cosmo	022.082-070

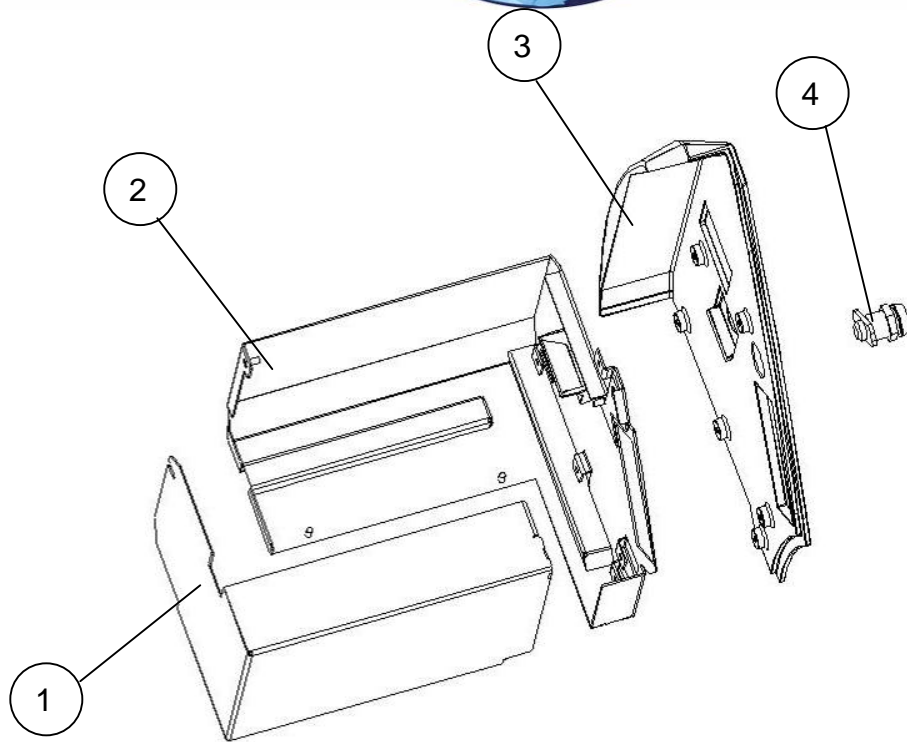

1	Cassa monete grande Cosmo	022.082-047
2	Sportelli cassa Cosmo	361.110-131
3	Elemento laterale destro in plastica	210.075-018
4	Serratura C905 23mm con chiusura a chiavistello	675.191-550



ELENCO RICAMBI *SILVERBALL COSMO***Gruppi di elementi strutturali**

- 1) Guscio
- 2) Coperchio monitor
- 3) Componenti PC
- 4) Dotazioni aggiuntive

1) Guscio

1	Corpo in metallo Cosmo	022.082-006
1	Sportelli cassa Cosmo	361.110-131
2	Moduli di rinforzo 3,5W M031	471.221-762
1	Filtro a rete combinato 4A 3,15A	671.115-507
1	Vite d'arresto con controdamo DIN 439	022.011-603
2	Bronzine Cosmo	022.082-065
1	Pettine del cavo Silverball Cosmo	360.110-635
1	Microinterruttore Honeywell grande V5J012BB1D	461.613-360
1	Angolare di bloccaggio davanti Cosmo	022.082-064
1	Gancio di bloccaggio lato Cosmo/Strato	675.196-192
2	Cavi Y Power 5,25" a 5,25" e 3,5"	831.900-012
1	Elemento laterale in plastica sin. Cosmo	210.075-027
1	Elemento laterale in plastica dx Cosmo	210.075-018
1	Elemento laterale in plastica lettore di banconote Be	210.075-017
2	Ventilatori 80x80mm con spina JST	831.900-033
1	Copertura ventilatore Cosmo	022.082-038
1	Grata ventilatore sin. Cosmo	022.082-039
1	Lamiera ventilatore	464.126-127
2	Serrature C905 23mm con chiusura a chiavistello	675.191-550
1	Lamiera di supporto amplificatore Kemo	022.082-063
1	Cassa monete grande Cosmo	022.082-047
1	PC Componente di rete FSP 270 Standard	831.600-014
1	Base girevole per Silverball Beetle 306mm	210.041-200
1	Cassa monete piccola Cosmo	022.082-046
1	Accettore NV7 orizzontale PA189 con PA192	010.100-527
1	Lettore banconote lamiera di montaggio Cosmo	022.082-037
1	Gettoniera SECI RM5BCC24EU Cosmo	464.138-446
1	Pulsante per gettoniera MAX Fire	464.046-850



2) Coperchio monitor

2	Pulsanti rotondi A0107 rossi	771.200-746
2	Pulsanti rotondi A0107 verdi	771.200-747
2	Pulsanti rotondi A0107 gialli	771.200-748
1	Supporto luce Cosmo	022.082-057
1	Bocchetta gettoniera Cosmo	464.138-703
1	Parte superiore Cosmo in plastica	210.075-012
2	Altoparlante SC 5.9 ND 8056	412.120-260
1	Supporto altoparlante dx Cosmo	022.082-048
1	Supporto altoparlante sin. Cosmo	022.082-049
1	Molla di compressione d=0,5 D=7,5 Lo=26 n=5,5 Artnr	162.600-010
1	Grata altoparlante dx Cosmo	412.120-254
1	Grata altoparlante sin. Cosmo	412.120-255
1	Cerniera coperchio dx Cosmo	022.082-053
1	Cerniera coperchio sin. Cosmo	022.082-054
1	Cerniera display dx Cosmo	022.082-055
1	Cerniera display sin. Cosmo	022.082-056
1	Piastra di bloccaggio frontale Cosmo	022.082-059
1	Joystick JV4 con spina JST	360.110-654
1	LCD completo per Cosmo 17"	831.700-005
1	Lamiera di supporto joystick Cosmo	022.082-062
2	Assi per display Cosmo	022.082-022
1	Limitatore angolo di rotazione display sin. Cosmo	022.082-058
1	Limitatore angolo di rotazione display dx Cosmo	022.082-060
1	Campo dicitura banconote Cosmo	210.075-019
1	Campo dicitura banconote Cosmo vernice de	210.075-016

3) Componenti PC

1	PC TAB Micro-ATX COSMO	831.000-017
1	PC disco rigido 40 GB	831.000-040
1	Cavo di alimentazione dell'apparecchio 230V~	360.141-810

4) Dotazione extra

1	Confezione export Cosmo con stampa	840.030-079
1	Modem per PC PCI intern 56K NEU analogico	831.800-053
1	Modem per PC PCI 56K 3com US Robotics	831.800-057
1	Modem per PC PCI intern ISDN ELSA Microlink	831.800-051
1	Modem per PC PCI intern ISDN Data Fire 2	831.800-059
1	Cavo di connessione ISDN RJ-45/RJ45 8*8 6m	360.110-860
1	Modem GPRS per PC Siemens MC35T	831.800-056
1	Cavo di alimentazione modem GPRS	831.800-063
1	Piattina per la spina della connessione in rete	464.164-160
1	Prolunga di rete 40 cm	360.110-718





EG-Konformitätserklärung

Dokument-Nr.: QZ 1000/045/01/180105

Hersteller: TAB AUSTRIA
Industrie- und Unterhaltungselektronik GmbH & Co KG

Anschrift: Haider Straße 40
A-4052 Ansfelden
Österreich
Tel.: 07229/78040-0, Fax: 07229/78660

Produktbezeichnung: Spielautomat
Type: COSMO

Das bezeichnete Produkt stimmt mit den Vorschriften folgender Europäischer Richtlinien überein:

Richtlinie: 73 / 23 / EWG
Richtlinie des Rates zur Angleichung der Rechtsvorschriften der Mitgliedstaaten, betreffend elektrischer Betriebsmittel zur Verwendung innerhalb bestimmter Spannungsgrenzen, geändert durch RL 93 / 68 / EWG.

Richtlinie: 89 / 336 / EWG
Richtlinie des Rates zur Angleichung der Rechtsvorschriften der Mitgliedstaaten über die elektromagnetische Verträglichkeit geändert durch die RL 91 / 263 / EWG, 92 / 31 / EWG, 93 / 68 / EWG und 93 / 97 / EWG.

Die Übereinstimmung des bezeichneten Produktes mit den Vorschriften der Richtlinien wird nachgewiesen durch die Einhaltung der relevanten Abschnitte folgender Normen:

Harmonisierte Europäische Normen:	Dokumentbezeichnung	Ausgabedatum
	EN 55022	1998
	EN 55024	1998
	EN 60950	2000
	EN 61000-3-2	2000
	EN 61000-3-3	2000

Ausstellender Bereich: GF

Geschäftsführer: Ing. Siegfried Dattl

Ort, Datum: Ansfelden, am 18. Jänner 2005

Rechtsverbindliche
Unterschrift / Stempel:



Die Erklärung bescheinigt die Übereinstimmung mit den genannten Richtlinien, beinhaltet jedoch keine Zusicherung von Eigenschaften.
Die Sicherheitshinweise der mitgelieferten Produktdokumentation sind zu beachten!



CONTRATTO DI LICENZA CON L'UTENTE FINALE **PER L'USO DI SOFTWARE MICROSOFT**

CONTRATTO DI LICENZA CON L'UTENTE FINALE

IMPORTANTE - LEGGERE CON ATTENZIONE: il presente Contratto di Licenza con l'utente finale ("Contratto") è un contratto intercorrente tra l'utente (una persona fisica o giuridica) e Microsoft Corporation per il prodotto software Microsoft sopra indicato, che include il software per computer e può includere i supporti di memorizzazione a esso associati, il materiale stampato, una documentazione "online" o elettronica. **INSTALLANDO, COPIANDO O ALTRIMENTI UTILIZZANDO IL PRODOTTO, L'UTENTE ACCETTA DI ESSERE VINCOLATO DALLE CONDIZIONI DEL PRESENTE CONTRATTO. QUALORA L'UTENTE NON ACCETTI I TERMINI E LE CONDIZIONI DEL PRESENTE CONTRATTO, ALLORA IL FABBRICANTE E LA MICROSOFT CORPORATION (MICROSOFT) NON CONCEDERANNO ALL'UTENTE LA LICENZA D'USO DEL SOFTWARE E L'UTENTE DOVRA' CONTATTARE TEMPESTIVAMENTE IL FABBRICANTE PER AVERE ISTRUZIONI SUL RESO DEL PRODOTTO CONTRO RIMBORSO DELLA SOMMA SBORSATA .**

LICENZA DEL SOFTWARE

Il SOFTWARE è protetto dalle leggi e dai trattati internazionali sul copyright e dalle altre leggi e trattati sulla proprietà intellettuale. Il SOFTWARE è concesso in licenza, non venduto.

1. CONCESSIONE DI LICENZA. Il Contratto concede all'utente i seguenti diritti:

- * **Software.** L'utente può utilizzare il SOFTWARE installato nel sistema.
- * **Condivisione delle applicazioni.** Il SOFTWARE può contenere una tecnologia che consente la condivisione delle applicazioni tra due o più SISTEMI, anche se un'applicazione è installata solo su uno dei SISTEMI. L'utente dovrà consultare il proprio contratto di licenza delle applicazioni, o direttamente il conceditore della licenza dell'applicazione, per stabilire se la condivisione delle applicazioni sia ammessa dal conceditore della licenza
- * **Memorizzazione/Usò in rete.** L'utente può inoltre memorizzare o installare una copia del Prodotto in un dispositivo di memorizzazione, quale un server di rete, utilizzato unicamente per installare o eseguire il Prodotto in altri Computer Workstation in una rete interna; tuttavia, l'utente è tenuto ad acquistare e dedicare una licenza aggiuntiva per ciascun sistema nel quale o dal quale il Prodotto viene utilizzato o distribuito. Una stessa licenza per il Prodotto non può essere condivisa o usata in concomitanza da SISTEMI diversi.
- * **Copia di back-up.** Se il FABBRICANTE non ha incluso nella fornitura del SISTEMA una copia del SOFTWARE su un supporto separato, l'UTENTE è autorizzato a fare una singola copia del SOFTWARE da utilizzare esclusivamente a scopo di archivio con il SISTEMA.

2. DESCRIZIONE DI ALTRI DIRITTI E LIMITAZIONI.





* **RESTRIZIONI SULLA DECODIFICAZIONE, DECOMPILAZIONE E**

DISASSEMBLAGGIO. L'utente non può decodificare, decompilare o disassemblare il Prodotto, con l'eccezione e solamente per quanto espressamente consentito, nonostante questa limitazione, dalla legge in vigore.

* **Unicità del SISTEMA.** Il SOFTWARE viene concesso in licenza con il SISTEMA come un unico prodotto integrato. Pertanto il SOFTWARE può essere utilizzato solo con il SISTEMA.

* **Noleggjo.** All'utente è fatto divieto di prendere o concedere a noleggio il SOFTWARE

* **Cessione del software.** L'utente ha facoltà di cedere permanentemente tutti i diritti del presente contratto, solo come parte della vendita o cessione del SISTEMA, a patto di non conservare copie, di trasferire l'intero SOFTWARE (compresi tutti i componenti, i media, gli aggiornamenti o le copie di backup e il presente contratto) e, se pertinente, il Certificato(i) di autenticità; e che chi lo riceve accetti di sottostare alle condizioni del contratto. Se il SOFTWARE è un upgrade, un'eventuale cessione dovrà comprendere tutte le precedenti versioni del SOFTWARE.

* **Risoluzione.** Il Fabbricante o Microsoft può risolvere il presente Contratto, senza per questo pregiudicare altri suoi diritti, se l'utente non si attiene alle condizioni e alle clausole del presente Contratto. In tal caso, l'utente è tenuto a distruggere tutte le copie del Prodotto e tutte le sue parti componenti.

* **Unicità del Contratto.** Il pacchetto del SOFTWARE può contenere diverse versioni del presente Contratto, come per esempio varie traduzioni e/o versioni su supporti diversi (p. es. nella documentazione dell'utente e nel software). In questo caso, all'utente viene connessa in licenza solo una (1) copia del SOFTWARE.

3. SUPPORTI DI UPGRADE E RECUPERO.

- Se il SOFTWARE viene fornito dal Fabbricante su supporti separati dal SISTEMA ed etichettati "Solo per upgrade" (SOFTWARE di upgrade), l'utente può installare una copia del SOFTWARE di upgrade nel SISTEMA ed usarla in conformità al paragrafo 1 del presente Contratto. Inoltre potrà installare ulteriori copie del SOFTWARE di upgrade come copie sostitutive in altri SISTEMI della stessa marca e modello del SISTEMA, dotati di una copia con licenza della stessa versione ed edizione linguistica del SOFTWARE ("SISTEMI AGGIUNTIVI"), a patto che (1) il Fabbricante abbia fornito un corrispondente adesivo con numero di serie per ogni copia aggiuntiva del SOFTWARE di upgrade, e (2) l'utente apponga un adesivo con numero di serie secondo le istruzioni del Fabbricante per ciascuna unità del SOFTWARE di upgrade installato.
- Se il SOFTWARE viene fornito dal Fabbricante su supporti separati dal SISTEMA ed etichettati "Supporti di recupero", l'utente non ha facoltà di eseguire una copia del SOFTWARE come descritto nel capitolo 1 a scopo di archiviazione. Egli potrà invece usare i Supporti di Recupero unicamente per ripristinare o reinstallare la stessa versione ed edizione linguistica del SOFTWARE originariamente installato nel sistema e in seguito utilizzare il SOFTWARE ripristinato o reinstallato secondo le indicazioni del capitolo 1 del Contratto. Per ripristinare o reinstallare il SOFTWARE nei SISTEMI AGGIUNTIVI l'utente potrà utilizzare un solo esemplare dei Supporti di Recupero .



4. COPYRIGHT.

- Tutti i titoli di proprietà e i copyright su e inerenti al SOFTWARE (compresi, ma non solo immagini, foto, animazioni, video, audio, musica, testo e "applets," contenuti nel SOFTWARE), gli stampati, e tutte le eventuali copie del SOFTWARE, sono di proprietà della Microsoft o dei suoi fornitori. L'utente non è autorizzato a copiare gli stampati che accompagnano il SOFTWARE. Tutti i diritti non specificamente concessi da questo Contratto sono riservati dalla Microsoft.

5. SUPPORTO TECNICO.

- La Microsoft o le sue affiliate non forniscono alcun supporto tecnico per il SOFTWARE. Se si desidera ricevere un supporto tecnico, si prega di far riferimento al numero del supporto tecnico del Fabbricante indicato nella documentazione del SISTEMA. In caso di dubbi in merito al presente Contratto, o se si desidera contattare il Fabbricante per qualsiasi altro motivo, ci si rivolga all'indirizzo fornito nella documentazione del SISTEMA.

6. LIMITI DELLA GARANZIA.

- **Garanzia limitata.** Il Fabbricante garantisce che il SOFTWARE fornirà sostanzialmente le prestazioni descritte negli stampati di accompagnamento per un periodo di novanta (90) giorni dalla data di ricevimento. Ogni garanzia implicita del SOFTWARE è limitata al periodo di novanta (90) giorni. Alcuni paesi/giurisdizioni non consentono l'imposizione di limiti alla durata di una garanzia implicita, per cui la limitazione di cui sopra può non avere validità per tutti gli utenti.
- **Rimedi dell'utente.** La responsabilità complessiva del Fabbricante e dei suoi fornitori e l'unica tutela dell'utente saranno, a discrezione del Fabbricante, (a) rimborso del prezzo pagato, o (b) riparazione o sostituzione del SOFTWARE che non rientra nella Garanzia Limitata e che viene reso al Fabbricante con copia della ricevuta di pagamento. La Garanzia Limitata perde tuttavia ogni validità se il guasto del SOFTWARE è dovuto ad incidente, uso o applicazione erranea. Il SOFTWARE fornito in sostituzione sarà coperto da garanzia per il periodo rimanente della garanzia originale, o per trenta (30) giorni, a seconda di quale periodo sia il più lungo.
- **Esclusione di altre garanzie. AD ECCEZIONE DELLA GARANZIA LIMITATA DI CUI SOPRA, IL SOFTWARE VIENE FORNITO ALL'UTENTE FINALE "COM'E" E NON SI RICONOSCE ALCUNA GARANZIA, ESPRESSA O IMPLICITA, COMPRESA, IN VIA ESEMPLIFICATIVA, EVENTUALI GARANZIE O CONDIZIONI IMPLICITE RELATIVAMENTE A NON VIOLAZIONE, COMMERCIALIZZABILITÀ, E/O IDONEITÀ PER UNO SCOPO SPECIFICO. L'INTERO RISCHIO DI QUALITÀ E PRESTAZIONE DEL SOFTWARE RICADE SULL'UTENTE.**
- **Esclusione di responsabilità per danni conseguenti. I FORNITORI DEL FABBRICANTE NON SI ASSUMONO NESSUNA RESPONSABILITÀ PER DANNI SUBITI DALL'UTENTE FINALE (COMPRESI, A TITOLO ESEMPLIFICATIVO, DANNI GENERALI, PARTICOLARI, CONSEGUENTI O INCIDENTALI, INCLUSI DANNI DOVUTI ALLA PERDITA DI GUADAGNO, PERDITA DI INFORMAZIONI DI LAVORO E SIMILI) DOVUTI O CORRELATI ALLA FORNITURA, ALL'USO O ALLE PRESTAZIONI DEL SOFTWARE.**



7. NOTA SUL SUPPORTO TECNICO JAVA.

IL SOFTWARE PUO' CONTENERE IL SUPPORTO PER PROGRAMMI SCRITTI IN JAVA. LA TECNOLOGIA JAVA NON E' A PROVA DI ERRORE E NON E' PROGETTATA, FABBRICATA O CONCEPITA PER ESSERE UTILIZZATA O RIVENDUTA COME ATTREZZATURA DI CONTROLLO ON-LINE IN AMBIENTI A RISCHIO CHE ABBISOGNANO DI PRESTAZIONI A PROVA DI ERRORE, PER ESEMPIO NEL FUNZIONAMENTO DI STRUTTURE NUCLEARI, NELLA NAVIGAZIONE AEREA O SISTEMI DI COMUNICAZIONE, NEL CONTROLLO DEL TRAFFICO AEREO, O DI MACCHINARI PER IL CONTROLLO DELLE FUNZIONI VITALI, O ARMAMENTI , IN CUI UN ERRORE DELLA TECNOLOGIA JAVA POTREBBE CAUSARE LA MORTE, LESIONI PERSONALI O GRAVE DANNO FISICO O AMBIENTALE .



Attachment A

COMPANY shall sublicense the Licensed Product to end users by means of a EULA. COMPANY shall provide clear notice to Embedded System customers before or at the time of purchase that the Embedded System contains software that is subject to a license and that customer must agree to that license before it may use the Embedded System. COMPANY shall distribute the EULA in a manner that forms a contract binding the end user to the EULA terms under applicable law. The EULA shall contain (A) the following terms, and (B) any additional EULA terms set forth by MS in the Additional Provisions for the Licensed Product. COMPANY may include additional terms in the EULA, so long as they are no less protective of MS than the terms set forth below. COMPANY shall substitute its name for the bracketed text [COMPANY] in the EULA text. If permitted by COMPANY's other software suppliers for a particular COMPANY Embedded System, COMPANY may substitute for the word "MS" the term "[COMPANY's] software suppliers".

- You have acquired a device ("DEVICE") that includes software licensed by [COMPANY] from Microsoft Licensing Inc. or its affiliates ("MS"). Those installed software products of MS origin, as well as associated media, printed materials, and "online" or electronic documentation ("SOFTWARE") are protected by international intellectual property laws and treaties. The SOFTWARE is licensed, not sold. All rights reserved.
 - ❖ **[APPROVED ALTERNATIVE TEXT IF COMPANY DOES NOT MENTION MS IN THE EULA TEXT:** "You have acquired a device ("DEVICE") which includes software licensed by [COMPANY] from one or more software licensors ("[COMPANY's] Software Suppliers"). Such software products, as well as associated media, printed materials, and "online" or electronic documentation ("SOFTWARE") are protected by international intellectual property laws and treaties. The SOFTWARE is licensed, not sold. All rights reserved.")
- IF YOU DO NOT AGREE TO THIS END USER LICENSE AGREEMENT ("EULA"), DO NOT USE THE DEVICE OR COPY THE SOFTWARE. INSTEAD, PROMPTLY CONTACT [COMPANY] FOR INSTRUCTIONS ON RETURN OF THE UNUSED DEVICE(S) FOR A REFUND. ANY USE OF THE SOFTWARE, INCLUDING BUT NOT LIMITED TO USE ON THE DEVICE, WILL CONSTITUTE YOUR AGREEMENT TO THIS EULA (OR RATIFICATION OF ANY PREVIOUS CONSENT).
- **GRANT OF SOFTWARE LICENSE.** This EULA grants you the following license:
 - You may use the SOFTWARE only on the DEVICE.
 - **NOT FAULT TOLERANT. THE SOFTWARE IS NOT FAULT TOLERANT. [COMPANY] HAS INDEPENDENTLY DETERMINED HOW TO USE THE SOFTWARE IN THE DEVICE, AND MS HAS RELIED UPON [COMPANY] TO CONDUCT SUFFICIENT TESTING TO DETERMINE THAT THE SOFTWARE IS SUITABLE FOR SUCH USE.**
 - **NO WARRANTIES FOR THE SOFTWARE. THE SOFTWARE is provided "AS IS" and with all faults. THE ENTIRE RISK AS TO SATISFACTORY QUALITY, PERFORMANCE, ACCURACY, AND EFFORT (INCLUDING LACK OF NEGLIGENCE) IS WITH YOU. ALSO, THERE IS NO WARRANTY AGAINST INTERFERENCE WITH YOUR ENJOYMENT OF THE SOFTWARE OR AGAINST INFRINGEMENT. IF YOU HAVE RECEIVED ANY WARRANTIES REGARDING THE DEVICE OR THE SOFTWARE, THOSE WARRANTIES DO NOT ORIGINATE FROM, AND ARE NOT BINDING ON, MS.**
 - **Note on Java Support.** The SOFTWARE may contain support for programs written in Java. Java technology is not fault tolerant and is not designed, manufactured, or intended for use or resale as online control equipment in hazardous environments requiring fail-safe performance, such as in the operation of nuclear facilities, aircraft navigation or communication systems, air traffic control, direct life support machines, or weapons systems, in which the failure of Java technology could lead directly to death, personal injury, or severe physical or environmental damage. Sun Microsystems, Inc. has contractually obligated MS to make this disclaimer.
 - **No Liability for Certain Damages. EXCEPT AS PROHIBITED BY LAW, MS SHALL HAVE NO LIABILITY FOR ANY INDIRECT, SPECIAL, CONSEQUENTIAL OR INCIDENTAL DAMAGES ARISING FROM OR IN CONNECTION WITH THE USE OR PERFORMANCE OF THE SOFTWARE. THIS LIMITATION SHALL APPLY EVEN IF ANY REMEDY FAILS OF ITS ESSENTIAL PURPOSE. IN NO EVENT SHALL MS BE LIABLE FOR ANY AMOUNT IN EXCESS OF U.S. TWO HUNDRED FIFTY DOLLARS (U.S.\$250.00).**
 - **Limitations on Reverse Engineering, Decompilation, and Disassembly.** You may not reverse engineer, decompile, or disassemble the SOFTWARE, except and only to the extent that such activity is expressly permitted by applicable law notwithstanding this limitation.
 - **SOFTWARE TRANSFER ALLOWED BUT WITH RESTRICTIONS.** You may permanently transfer rights under this EULA only as part of a permanent sale or transfer of the Device, and only if the recipient agrees to this EULA. If the SOFTWARE is an upgrade, any transfer must also include all prior versions of the SOFTWARE.
 - **EXPORT RESTRICTIONS.** You acknowledge that SOFTWARE is of US-origin. You agree to comply with all applicable international and national laws that apply to the SOFTWARE, including the U.S. Export Administration Regulations, as well as end-user, end-use and country destination restrictions issued by U.S. and other governments. For additional information on exporting the SOFTWARE, see <http://www.microsoft.com/exporting/>.



Allegato A

La SOCIETÀ concederà il prodotto della licenza in sottolicensa agli utenti finali stipulando con essi un CONTRATTO. La SOCIETÀ avviserà a chiare lettere i propri clienti in merito ai sistemi per l'elaborazione dei dati incorporati - prima o al momento dell'acquisto - specificando che il sistema per l'elaborazione dei dati incorporato contiene un software soggetto a licenza e che il cliente deve pertanto accettare tale licenza prima di poter utilizzare il sistema incorporato. La SOCIETÀ distribuirà il Contratto in modo tale che esso vincoli l'utente finale alle condizioni del Contratto ammesse per legge. Il Contratto conterrà (A) le clausole che seguono e (B) eventuali clausole contrattuali aggiuntive esposte da MS nelle Disposizioni Aggiuntive per il Prodotto oggetto della Licenza. La SOCIETÀ può inserire nel Contratto delle clausole aggiuntive, a patto che non riducano la tutela di MS rispetto alle condizioni di seguito elencate. La SOCIETÀ inserirà la propria ragione sociale al posto del testo in parentesi quadre [SOCIETÀ] nel testo del Contratto. Se consentito dagli altri fornitori di software della SOCIETÀ per un particolare Sistema Incorporato della SOCIETÀ, la SOCIETÀ potrà inserire al posto del testo in parentesi inserito nel Contratto, l'espressione " fornitori di software della [SOCIETÀ]" invece di "MS".

- Lei ha acquistato un apparecchio (APPARECCHIO) che comprende un software concesso in licenza da [SOCIETÀ] di Microsoft Licensing Inc. o sue affiliate [MS]. Il software installato di provenienza MS, e tutti i mezzi di comunicazione, stampati e documentazione "online" o elettronica ad esso associati [SOFTWARE] sono protetti dalle leggi e dai trattati internazionali sulla proprietà intellettuale. Il SOFTWARE viene concesso in licenza, non venduto. Tutti i diritti sono riservati.

[TESTO ALTERNATIVO APPROVATO SE LA SOCIETÀ NON CITA MS NEL TESTO DEL CONTRATTO]: Lei ha acquistato un apparecchio (APPARECCHIO) che comprende un software concesso in licenza da [SOCIETÀ] di Microsoft Licensing Inc. o sue affiliate [MS]. Il software installato di provenienza MS, e tutti i mezzi di comunicazione, stampati e documentazione "online" o elettronica ad esso associati [SOFTWARE] sono protetti dalle leggi e dai trattati internazionali sulla proprietà intellettuale. Il SOFTWARE viene concesso in licenza, non venduto. Tutti i diritti sono riservati.]

- SE LEI NON ACCETTA IL PRESENTE CONTRATTO, NON DOVRÀ UTILIZZARE L'APPARECCHIO NÉ COPIARE IL SOFTWARE. DOVRÀ INVECE CONTATTARE AL PIÙ PRESTO [LA SOCIETÀ] PER AVERE ISTRUZIONI SUL RESO DELL'APPARECCHIO INUTILIZZATO DIETRO RIMBORSO DEL PREZZO PAGATO. OGNI E QUALSIASI UTILIZZO DEL SOFTWARE, IVI COMPRESO, A TITOLO ESEMPLIFICATIVO, L'USO DELL'APPARECCHIO, SARÀ INTERPRETATO COME ACCETTAZIONE DA PARTE DELL'UTENTE DEL CONTRATTO (O COME RATIFICA DI PRECEDENTE ACCETTAZIONE).

- **CONCESSIONE DI LICENZA D'USO DEL SOFTWARE.** Con il presente contratto le viene concessa la licenza seguente:
 - Lei può utilizzare il SOFTWARE solo sull'APPARECCHIO.

- **SOFTWARE NON A PROVA DI ERRORE.** IL SOFTWARE NON È A PROVA DI ERRORE. LA [SOCIETÀ] HA DETERMINATO IN MODO INDIPENDENTE IN CHE MODO UTILIZZARE IL SOFTWARE NELL'APPARECCHIO, E MS SI È AFFIDATA ALLA [SOCIETÀ] PER L'ESECUZIONE DI UN COLLAUDO ADEGUATO PER DETERMINARE CHE IL SOFTWARE SIA INDICATO PER L'USO SPECIFICO.

- **NESSUNA GARANZIA SUL SOFTWARE.** IL SOFTWARE VIENE FORNITO ALL'UTENTE FINALE "COME" E CON TUTTI I DIFETTI. L'INTERO RISCHIO RELATIVO ALLA QUALITÀ, PRESTAZIONI, ACCURATEZZA E SFORZO (COMPRESA LA MANCANZA DI NEGLIGENZA) VIENE ASSUNTO DALL'UTENTE NON ESISTE PERTANTO ALCUNA GARANZIA NEI CONFRONTI DI EVENTI O INCIDENTI CHE POSSANO INTERFERIRE CON IL GODIMENTO DEL SOFTWARE, O NEI CONFRONTI DI POSSIBILI VIOLAZIONI. SE LE SONO STATE FORNITE DELLE GARANZIE SULL'APPARECCHIO O SUL SOFTWARE, TALI GARANZIE NON SONO STATE FORNITE DA MS E NON SONO PERTANTO VINCOLANTI.

- **NOTA SUL SUPPORTO TECNICO JAVA.** IL SOFTWARE PUÒ CONTENERE IL SUPPORTO PER PROGRAMMI SCRITTI IN JAVA. LA TECNOLOGIA JAVA NON È A PROVA DI ERRORE E NON È PROGETTATA, FABBRICATA O CONCEPITA PER ESSERE UTILIZZATA O RIVENDUTA COME ATTREZZATURA DI CONTROLLO ON-LINE IN AMBIENTI A RISCHIO CHE ABBISSOGNANO DI PRESTAZIONI A PROVA DI ERRORE, PER ESEMPIO NEL FUNZIONAMENTO DI STRUTTURE NUCLEARI, NELLA NAVIGAZIONE AEREA O SISTEMI DI COMUNICAZIONE, NEL CONTROLLO DEL TRAFFICO AEREO, O DI MACCHINARI PER IL CONTROLLO DELLE FUNZIONI VITALI, O ARMAMENTI, IN CUI UN ERRORE DELLA TECNOLOGIA JAVA POTREBBE CAUSARE LA MORTE, LESIONI PERSONALI O GRAVE DANNO FISICO O AMBIENTALE. Sun Microsystems Inc. ha obbligato per contratto MS ad inserire questa clausola di garanzia da eventuali responsabilità.

- Non responsabilità per alcuni danni. SALVO NEI CASI PROIBITI DALLA LEGGE. MS NON SI ASSUME NESSUNA RESPONSABILITÀ PER DANNI INDIRETTI, PARTICOLARI, CONSEGUENTI O INCIDENTI DOVUTI O ASSOCIATI ALL'USO O ALLE PRESTAZIONI DEL SOFTWARE. CIÒ VALE ANCHE NEL CASO IN CUI NESSUN RIMEDIO RIESCA NEL SUO SCOPO ESSENZIALE. IN NESSUN CASO MS POTRÀ ESSERE CHIAMATA A RISPONDERE PER IMPORTI SUPERIORI A US \$ DUECENTOCINQUANTA (US \$ 250.00).

- **RESTRIZIONI SULLA DECODIFICAZIONE, DECOMPILAZIONE E DISASSEMBLAGGIO.** Le è fatto divieto di decodificare, decompilare o disassemblare il SOFTWARE, con l'eccezione e solamente per quanto espressamente consentito, nonostante questa limitazione, dalla legge in vigore.

- **AUTORIZZAZIONE ALLA CESSIONE DEL SOFTWARE, MA CON QUALCHE RESTRIZIONE.** Lei ha facoltà di cedere permanentemente tutti i diritti del presente contratto, solo come parte della vendita o cessione dell'apparecchio e solo se chi lo riceve accetta di sottostare alle condizioni del contratto. Se il SOFTWARE è un upgrade, un'eventuale cessione dovrà comprendere tutte le precedenti versioni del SOFTWARE.

- **LIMITAZIONI ALL'ESPORTAZIONE.** Lei riconosce che il SOFTWARE è di origine statunitense. Lei accetta di osservare tutte le leggi internazionali e nazionali inerenti al SOFTWARE, ivi comprese le Norme Amministrative sulle Esportazioni dagli USA e le limitazioni relative all'utente finale, all'utilizzo finale e al paese di destinazione emanate dagli Stati Uniti e da altri governi. Per ulteriori informazioni sull'esportazione di SOFTWARE si rimanda al sito web <http://www.microsoft.com/exporting/>.





In caso di funzionamento irregolare dell'apparecchio, controllare tensione e collegamenti alla spina.

Se il guasto persiste, chiamateci al numero

+43 / 72 29 / 78 0 40 – Intl. 250

Distributore per l'Italia:



Norditalia Ricambi srl
Via Spaino 2, 22066 Mariano C.se (CO)
Tel. 031/746542 – Fax 031/3551044
E-mail: silverball@norditalia.it
Sito Internet: www.silverball.it - www.norditalia.it



Appunti:

