



GOOD 2 KNOW



→ Better games through innovation

“Beim Spiel kann man einen Menschen in einer Stunde besser kennenlernen als im Gespräch in einem Jahr.”

“You can discover more about a person in an hour of play than in a year of conversation.”

Plato



Games – Music – Internet

Made by TAB-Austria	4
FUN₄FOUR	6
GOLDEN ISLAND	10
MAX FIRE Jukebox	16
SILVERBALL	22
UPDATE VERSION 14	28
KIOSK	32



Increased Profits with increased Choice

Made by TAB-Austria – Ihr Partner für den Erfolg

Better games through innovation – unter diesem Motto kreieren und realisieren wir seit 1962 revolutionäre Game-Konzepte die stets auf Ihre Gewinnmaximierung ausgerichtet sind.

Der Erfolg unserer Markenprodukte hat uns heute zu einem der weltweit führenden Anbieter von Unterhaltungsgeräten gemacht. Werden Sie unser Partner und damit Teil dieser einzigartigen Erfolgsstory.

Wir bieten Ihnen Top-Markenprodukte auf dem letzten Stand der Technologie, spezielles Service und professionelle Unterstützung in allen Belangen.

FUN4FOUR, MAX FIRE Jukebox, SILVERBALL, GO4GOLD und vieles mehr

Die Auswahl an erstklassigen Entertainment-Produkten reicht vom SILVERBALL und dem einzigartigen FUN4FOUR über GOLDEN ISLAND Geldspielgeräte bis hin zu modernen Kiosk-Terminals.

Alle unsere Produkte entsprechen den höchsten Qualitätskriterien. Lassen Sie sich von unserem Angebot inspirieren und treffen Sie die richtige Entscheidung für Ihre erfolgreiche Zukunft, gemeinsam mit uns.

Wussten Sie, dass wir auf unsere Neugeräte 2 Jahre Garantie gewähren?

Made by TAB-Austria – your partner for success

Better games through innovation – TAB-Austria has been creating and producing revolutionary game concepts oriented towards maximizing your profit under this motto since 1962. Our brand products' success has made us one of the world's leading suppliers of entertainment machines.

Why not become our partner and become part of this unique success story? We are able to offer top brand products with state-of-the-art technologies, special services and professional support in all matters.

FUN4FOUR, MAX FIRE Jukebox, SILVERBALL, GO4GOLD and much more entertainment

TAB-Austria also offers other first-class entertainment products besides MAX FIRE Jukebox. The range reaches from SILVERBALL and the unique FUN4FOUR to GOLDEN ISLAND gaming terminals and innovative Kiosk terminals.

All our products meet the requirements on the highest demand on quality. Be inspired by our product range and make the right decision to ensure your successful future, together with us.

Did you know that we provide a 2 year guarantee on our new terminals?





FUN4FOUR

4 players can play at once



1, 2, 3.... FUN4FOUR with Texas Hold´em

Großartiges Spielkonzept für bis zu 4 Spieler gleichzeitig!

Hochglanz im Amusement-Sektor

FUN4FOUR ist viel mehr als ein "Spieltisch": Karten-, Geschicklichkeits- und Quizspiele, Internet Browser und Google Maps™. Der ausgeklügelte Spielmix überzeugt durch Vielseitigkeit. Das Design ist unverwechselbar. Die Ausführung auf höchstem technischen Niveau. Das Konzept einzigartig. Der ROI (return on invest) verblüffend.

Vielseitig und variabel

Stehen oder doch lieber sitzen? Der FUN4FOUR ist variabel in der Höhe und kann sowohl im Stehen als auch im Sitzen bedient werden. Sie passen die Höhe einfach an Ihre Gegebenheiten und den jeweiligen Standort optimal an. Gläser, Flaschen, Aschenbecher - alles kann bequem und in Griffnähe auf der robusten Umrahmung abgestellt werden. Selbst Verschmutzungen auf der Spieloberfläche stehen dem Spielvergnügen nicht im Weg.

FUN4FOUR auf einen Blick:

- der ultimative 4-Spieler Tisch für Ihre Aufstellung
- eine wachsende Anzahl von großartigen Spielen, die immer wieder Spaß machen
- extra großer 42" Screen für maximales Spielerlebnis
- laufend neue Spiele*
- hochauflösender Touchscreen
- fantastisches Surround Sound-System

*mit OTM und automatischem Online Update (OTM: Online Terminal Management von TAB-Austria)

Great game concept for up to 4 players simultaneously

High gloss in the amusement sector

FUN4FOUR is much more than a gambling table: card-, skill- and trivia games, Internet Browser and Google Maps™. It's the versatility of this ingenious games mixture that persuades. The design is distinctive. Workmanship at the highest technical standards. The concept is unique. The ROI (return on investment) amazing.

Versatile and variable

Do players prefer to stand or sit? The FUN4FOUR height can be varied and be operated standing just as well as sitting. You adjust the height to the best advantage of your circumstances and the particular location. Glasses, bottles, ash trays – these all can be placed comfortably close at hand on the robust framing. Even dirty marks on the play area surface do not get in the way of enjoyment.

FUN4FOUR at a glance:

- the ultimate 4 player table for your operation
- a growing selection of great games that are always fun
- ongoing new games*
- extra large 42" screen for maximum player experience
- high resolution touch screen
- fantastic surround sound system

*with OTM and automatically Online Update (OTM: Online Terminal Management by TAB-Austria)



Verpackung: B: 120cm, H: 124cm, T: 80cm
 Leistung: 320W
 Gewicht: 137kg, verpackt: 153kg

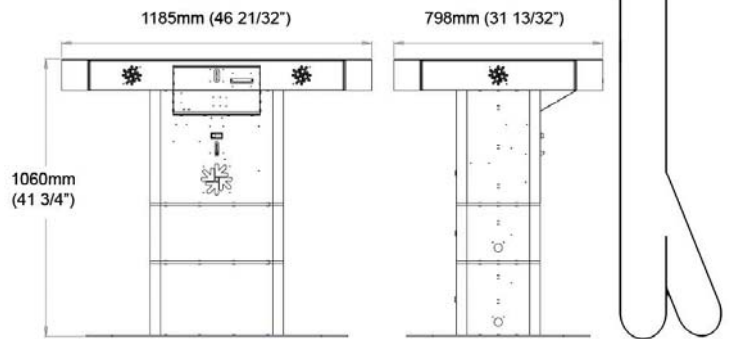

Packing: W: 120cm (47"), H: 124cm (49"), D: 80cm (32")
 Power: 320W
 Weight: 137kg (302lbs), packed: 153kg (337lbs)

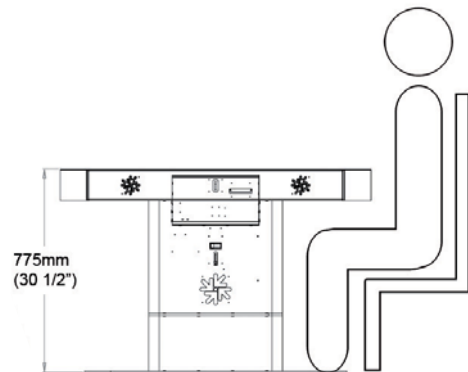

Packende Spiele und geniale Zusatzfeatures warten auf Ihre Gäste:

Fascinating games and brilliant additional features can be expected by the guests:

Match 3

Waagrechte oder senkrechte Ketten aus mindestens 3 gleichfarbigen Spielsteinen lösen diese auf.

Horizontal or vertical links from at least 3 symbols of the same colour.



Texas Hold'em

Texas Hold'em für Gewinnerhände.

Texas Hold'em. Build your poker hand.



Trivia

Machen Sie aus Ihren Gästen Quizmaster bei diesem in 3 Stufen unterteiltem Spiel.

The aim of the game is to be the quiz master. The game is divided into 3 level.



Mah Jong

Der Klassiker im neuen Gewand für 4 Spieler gleichzeitig.

The classic game relaunched for up to 4 players simultaneously.



Around the world

Wer zuerst alle Figuren im Ziel hat, hat gewonnen. Doch der Weg dorthin ist nicht immer einfach.

The first player who have all figures on the target has won. But the road to success is not always straight forward.



Swimming

Nur wer 31 Punkte mit Karten der selben Farbe erreicht, bleibt auf dem Trockenen.

The aim is to get three cards of the same colour and a total of 31. If you lose, you'll have to go swimming.



Colonies

Die Würfel und Strategie entscheiden über Sieg oder Niederlage.

Dices and strategy are the door for win or lose.

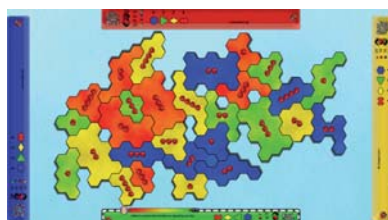

Google Maps™

Mit Google Maps™ ganz einfach alle Orte dieser Welt finden.

With Google Maps™ you can quite simply find any place in the world very easy.

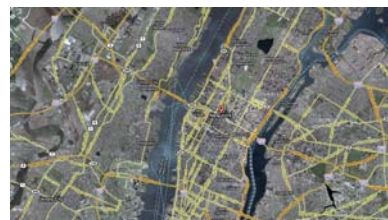

Find it

Finden Sie die 5 Fehler im rechten Bild.

Look for the 5 differences at the right picture.



Internet Browser

Mit dem Fun4Four-Internet Browser können Sie im Internet surfen, chatten und Webmails verschicken.

With the Fun4Four Internet browser you can surf the web, chat or send web mails.





GOLDEN ISLAND®

Complete entertainment

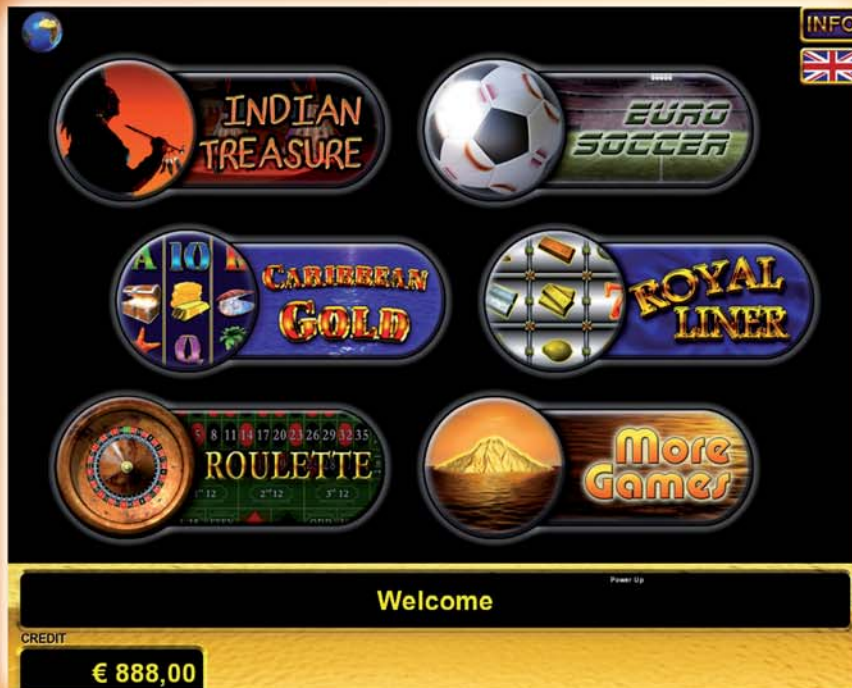

Die neue GOLDEN ISLAND® Plattform von TAB-Austria:

Das übersichtliche Menü überzeugt durch blitzartigen Spielwechsel und einfacher Bedienung. Durch Mehrsprachigkeit und einheitlichem Aussehen von Kreditbereich und Hilfe findet sich der Spieler leicht zurecht.

Risikofreudige können ihren Gewinn im Rot/Schwarz Gamble verdoppeln.

Für Aufsteller, Oberaufsicht und bis zu 3 Aufsichten steht die umfangreiche Buchhaltung zur Verfügung.

Im Journal einsehbar sind unter anderem eine grafische Anzeige der letzten Spiele sowie alle Ereignisse.

The new GOLDEN ISLAND® platform of TAB-Austria:

The clearly arranged menu guarantees fast game change and easy handling.

Due to multilingualism and uniformed appearance of the credit view and help line the player gets along easily.

Risk-taking people can double their win in the red/black gamble.

The detailed accounting is available for the operator, the supervisor and up to three attendants.

A visualisation of the last games as well as all events can be seen in the journal.

**Eine wachsende Auswahl
von großartigen Spielen:
A growing selection of
fantastic games:**

Indian Treasure

SCHÄTZE gewinnen
15 Feature-Spiele.
10-Linien, 5-Walzen.

TREASURE awards
15 Feature Games.
10-line, 5-reel game.



Caribbean Gold

**Gewinne das Gold
der Karibik.
5-Linien, 5-Walzen.**

**Win the Gold of the
Caribbean.
5-lines, 5-reels.**



Roulette

**Ihre Einsätze bitte.
Amerikanisches
Roulette.**

**Place your bets please.
American Roulette.**



Royal Liner

**Spiele dieses
klassische
5-Linien, 9-Walzen Spiel.**

**Play this famous classic
5-line, 9-reel game.**



Royal Poker

**Spannung garantiert.
Video Poker mit
52 Karten plus Joker.**

**Very exciting.
Video Poker with
52 cards plus Joker.**



Keno

**Wähle 2 - 10 Zahlen.
Aus 80 Zahlen werden
20 gezogen.**

**Select 2 - 10 numbers.
20 numbers will be
drawn from a total of 80.**



Euro Soccer

**TORE gewinnen
15 Feature-Spiele.
10-Linien, 5 Walzen.**

GOAL awards
15 Feature Games.
10-lines, 5-reels.





OPTIONEN GOLDEN ISLAND CASINO / OPTIONS GOLDEN ISLAND CASINO

Sockel
base

Montageplatte für Standardsockel
mounting plate for standard base

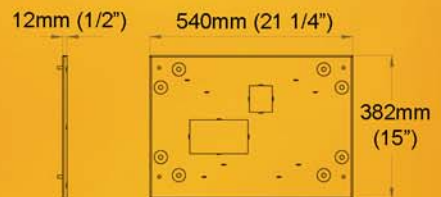
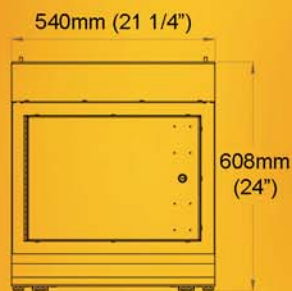
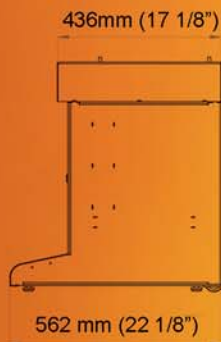

GOLDEN ISLAND CASINO

Complete entertainment

Extrabreite Bildschirme für maximales Spielerlebnis

Soundsystem mit Subwoofer

Notenleser mit Stacker (UBA oder Cashflow)

Hand-, Hopper- oder Ticketauszahlung

Extra wide screens for maximum player experience

Incredible sound system with subwoofer

Note reader with stacker (UBA or Cashflow)

Hand Pay, Hopper Out or Ticket Out

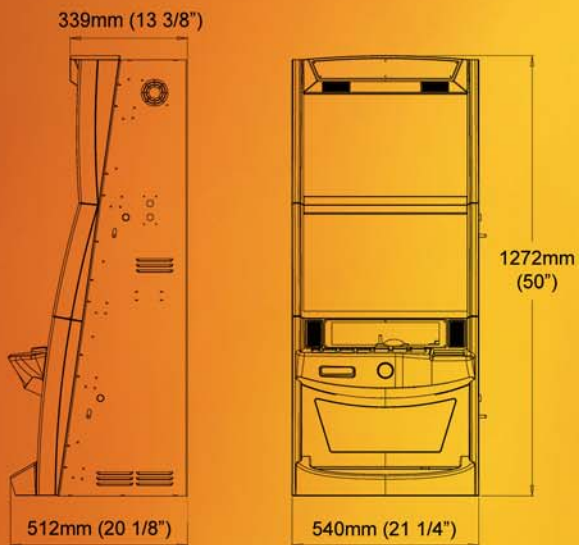

Leistung: 260W
Gewicht: 112kg

Power: 260W
Weight: 112kg (247lbs)



GOLDEN ISLAND GO4GOLD

The perfect addition for your business

Soundsystem mit Subwoofer

Notenleser mit Stacker (UBA) oder Fallkassa

Hand- oder Ticketauszahlung

Geringer Platzbedarf

Incredible sound system with subwoofer

Note reader with stacker (UBA) or drop box

Hand Pay or Ticket Out

Small space requirement

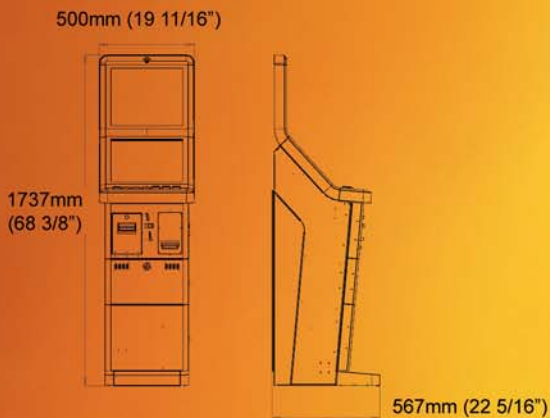

Verpackung: B: 120cm, H: 192cm, T: 80cm
(2 Geräte pro Palette)

Leistung: 190W

Gewicht: 97kg, verpackt: 123kg

Packing: W: 120cm (47"), H: 192cm (76"),
D: 80cm (32")
(2 cabinets per pallet)

Power: 190W

Weight: 97kg (213lbs),
packed: 123kg (271lbs)



GOLDEN ISLAND NEVADA

Perfect entertainment

Soundsystem mit Subwoofer

Notenleser mit Stacker (UBA oder Cashflow)
oder Fallkassa

Hand-, Hopper- oder Ticketauszahlung

Incredible sound system with subwoofer

Note reader with stacker (UBA or Cashflow)
or drop box

Hand Pay, Hopper Out or Ticket Out

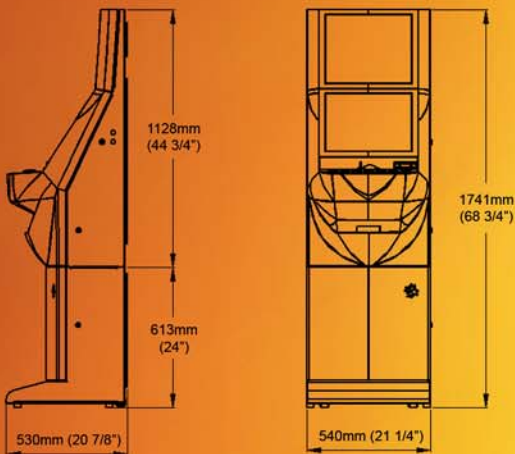

Verpackung: B: 120cm, H: 192cm, T: 80cm
(2 Geräte pro Palette)

Leistung: 190W

Gewicht: 122kg, verpackt: 158kg

Packing: W: 120cm (47"), H: 192cm (76"),
D: 80cm (32")
(2 cabinets per pallet)

Power: 190W

Weight: 122kg (269lbs),
packed: 158kg (348lbs)





MAX FIRE Jukebox

Max entertainment for your patrons

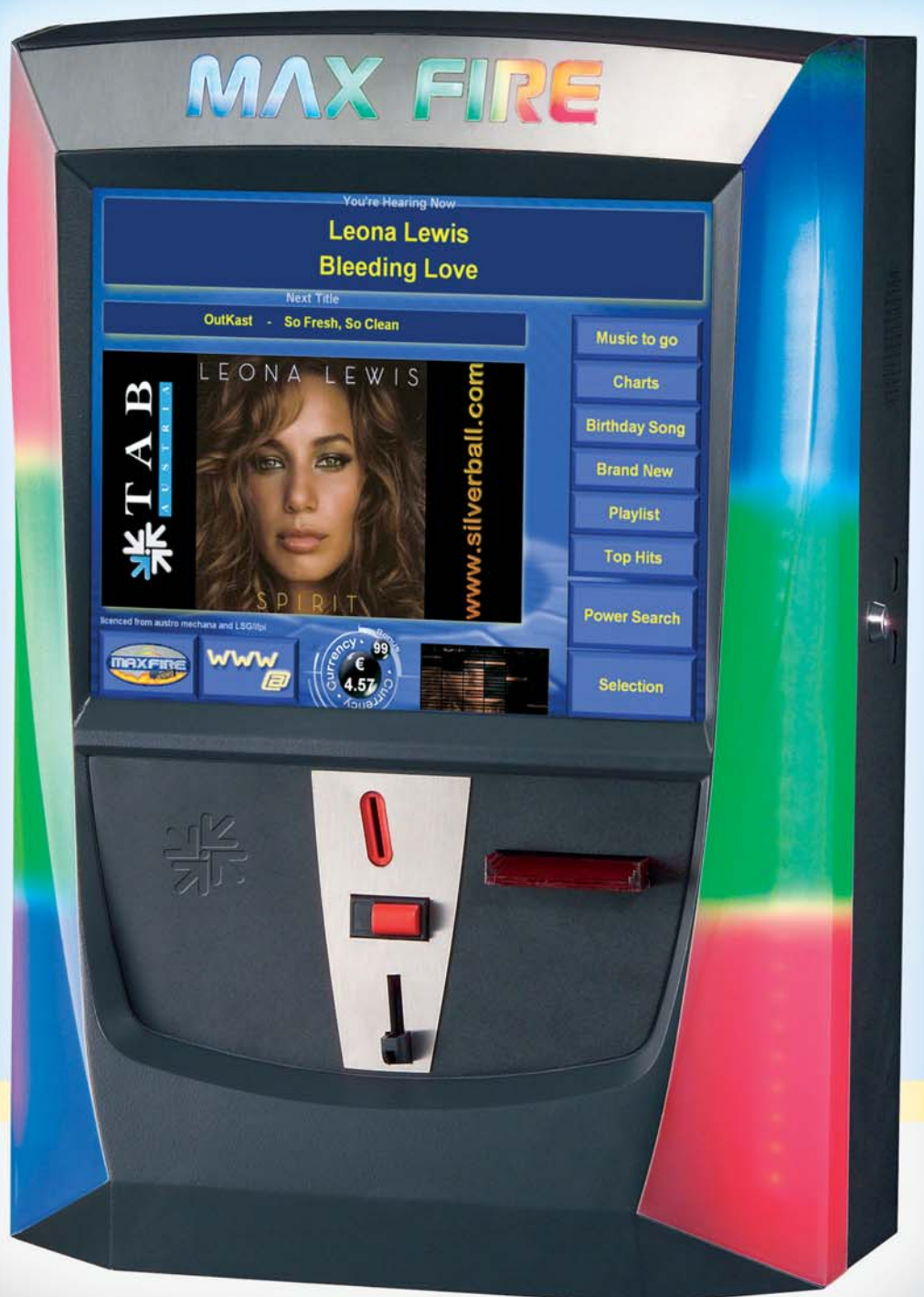

■ MAX FIRE Jukebox

Maximales Musikvergnügen und maximaler Profit

- Maximales Musikvergnügen für Ihre Gäste
- Zeit sparen (Sie brauchen keine Musik mehr organisieren)
- Geld verdienen

Charts

Die MAX FIRE Jukebox bietet Ihnen und Ihren Kunden die aktuellsten internationalen Charts - und das immer automatisch. Die Songs der UK Top 75, US Top 100, German Top 100, Austrian Top 40 und viele mehr. Das ist weltweit einzigartig.

Top Hits

Mit der Top Hits Funktion sehen Sie immer die Songs, die am beliebtesten sind. Ihre Umsatzbringer sind somit am schnellsten wählbar. Je öfter Sie Ihren Top Hit wählen, desto schneller kommt er auf Platz 1. So einfach werden gute Einspielergebnisse gemacht.

Power Search

Finden Sie Ihren Lieblingssong schnell durch Eingabe der ersten Buchstaben vom Künstler oder Titel.

Max entertainment and max profit

- Max entertainment for your patrons
- Save time (no more music to organise)
- Make a profit

Charts

The MAX FIRE Jukebox offers you and your patrons the latest charts - and this full automatically. The songs of the UK Top 75, US Top 100, German Top 100, Austrian Top 40 and many more. This is unique - worldwide.

Top Hits

You can always view the most popular songs with the Top Hits function. Your money makers can always be chosen quickly. The more often you choose your favorite song the faster it will be the number 1. Great incomes can be achieved easily.

Power Search

Find your favourite song just by entering the first letters of the artist or title.



MAX FIRE

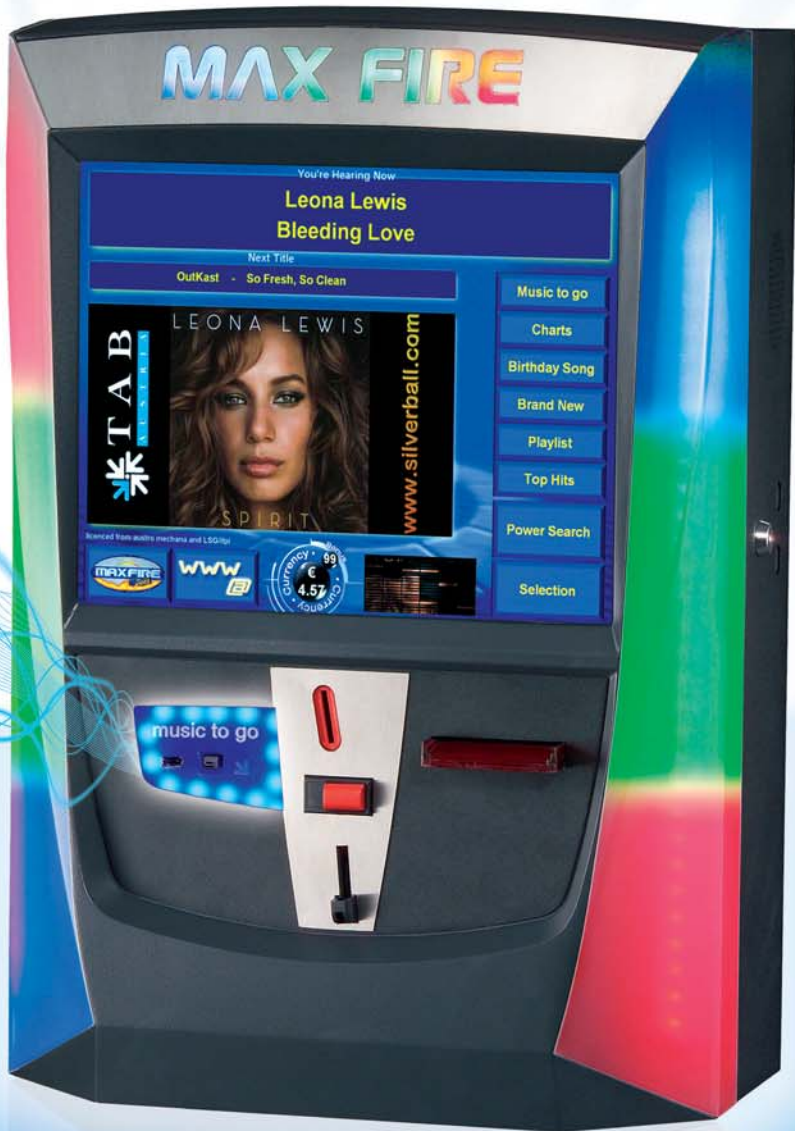

music to go – “cash & carry” download your videos and music

music to go

Ab sofort können Sie auf der MAX FIRE Jukebox Musik und Videos kaufen und downloaden. Speichern Sie Ihre Lieblingsmusik für unterwegs auf Ihr Mobiltelefon, auf Ihren USB-Stick oder auf ein anderes „Bluetooth“-fähiges Gerät. Somit sind Ihre Lieblingsongs immer spielbereit. Ihre Jukebox wird somit zum gut sortierten Platten-Fachgeschäft*.

1. Lieblingstitel auswählen
2. Video oder Musik auswählen
3. USB Stick oder Mobiltelefon aktivieren bzw. einstecken
4. Button bestätigen und Musik kaufen

*music to go ist derzeit für Österreich und für die Schweiz verfügbar, weitere Länder sind in Vorbereitung. Sprechen Sie mit uns.

music to go

As of now you can buy or download music and videos on the MAX FIRE Jukebox. Save your favourite music on your mobile phone, on the USB stick or on a bluetooth device. Your favourite songs are always available and up to date when you are on the way. Your jukebox will turn to a so called best equipped music store.*

1. choose your favourite title
2. choose video or music
3. activate your USB stick or your mobile phone
4. press the button and buy your music

*music to go is presently available in Austria and Switzerland. Other countries will be prepared soon. Please get in contact with us.



1



2



3



4

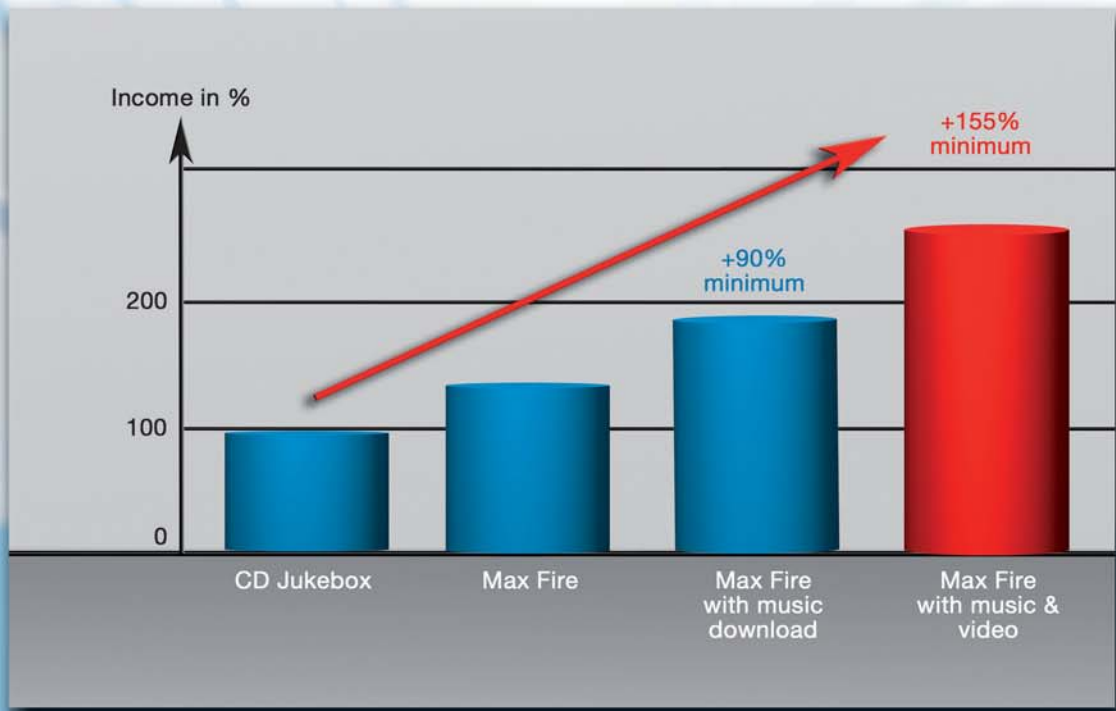

MAX FIRE Jukebox

■ MAX FIRE Jukebox

Einfache Bedienbarkeit und einfaches Update

Die Bedienung der MAX FIRE Jukebox erfolgt über den 17" großen Touchscreen. Bei der Menüführung wurde großer Wert auf Übersichtlichkeit gelegt, damit sich jeder ganz leicht zurechtfinden kann.

Die Playlists der MAX FIRE Jukebox werden mittels Download von der zentralen Titeldatenbank aktualisiert – entweder durch Sie selbst bequem per Online-Music-Shop von zuhause aus, oder direkt durch die Gäste per Download an der MAX FIRE Jukebox.

Online Easy Paket*

Mit unserem neuen Online Easy Paket ist Ihre MAX FIRE Jukebox sofort online – mit dem neuen integrierten Mobilfunk-Modem. Dieses ist direkt in die MAX FIRE Jukebox eingebaut und kaum größer als ein Mobiltelefon. Die Installation, Einrichtung und Freischaltung übernehmen wir bzw. Ihr Distributor schon im Vorfeld für Sie.

Ihre Vorteile liegen klar auf der Hand: Keine Installationskosten, kein Verlegen von Leitungen, keine Vertragsbindung*, keine Freischaltgebühren*. Durch die Online-Vernetzung erhalten Sie deutlich höhere Einspielergebnisse und verdienen bis zu 155% mehr pro Monat.

* derzeit in folgenden Ländern möglich: Österreich, Dänemark, England, Hongkong, Indonesien, Irland, Israel, Italien, Norwegen, Schweden (Stand Jänner 2009).
Wir unterstützen auch weitere Mobilfunkbetreiber zu deren jeweils geltenden Konditionen.

TAB-Modemprogramm

Programmieren Sie selbst ganz einfach Ihr UMTS Huawei Modem für den Einsatz in der MAX FIRE Jukebox, um diese in jedem beliebigen Land zu betreiben.

Easy to use and easy to update

MAX FIRE Jukebox is operated with a 17" touch screen. The priority here was to make the menus as clear as possible so that everyone may easily find their way around.

MAX FIRE Jukebox play lists are updated by download from the central song database – either comfortably by yourself per online music shop from home or directly by the guests per download on the MAX FIRE Jukebox.

Online Easy Package*

The cross linking of your MAX FIRE Jukebox has never been easier – with the new integrated modem. The modem, which is integrated into the MAX FIRE Jukebox, is hardly bigger than a cell phone. It will already be installed, customised and activated for you when you buy it.

Your advantages are obvious: No installation expenses, no effort in the laying of wiring, no contractual obligation*, no activation fees*. Those who have their terminals online, earn up to 155% more, month per month.

* currently available in the following countries: Austria, Denmark, England, Hong Kong, Indonesia, Ireland, israel, Italy, Norway, Sweden (as of January 2009). We also support other mobile network operators.

TAB modem program

program yourself your 3G Huawei modem to use it in your MAX FIRE Jukebox, anywhere in the world.





SILVERBALL

Perfect entertainment



Games, Music, Internet

So viel Unterhaltung hat sonst keiner

Als Standgerät oder Bartop, so viel Unterhaltung hat sonst keiner. Schon seit über 12 Jahren ist der SILVERBALL Trendsetter und durch ständige Weiterentwicklungen wird er es auch bleiben. Mehr als 235 Spiele in sechs Kategorien, Internetzugang und E-Mail Funktion, nationale und internationale Turniere und die Erweiterung zur digitalen Jukebox SILVERBALL MAX machen den SILVERBALL zum Universalgenie.

Kombinieren Sie zwei oder mehrere SILVERBALL STRATO zu einer SILVERBALL-Insel, bei der an allen Terminals gleichzeitig gespielt werden kann. Der kompakte SILVERBALL COSMO findet auch auf den kleinsten Flächen Platz und ist daher das ideale Theken-Gerät.

Grenzenloser Spielspaß

Die Vernetzung Ihrer Terminals war noch nie so einfach wie jetzt! Mit unserem neuen Online Easy Paket ist Ihr SILVERBALL Terminal sofort online. Wie das geht? Mit dem integrierten Funk-Modem, das kleiner als ein Mobiltelefon ist. Diese ausgeklügelte Technik ermöglicht es Ihnen, Ihr SILVERBALL Terminal jederzeit und überall ins Netz zu bringen. Online Turniere, Online Updates, Premium Games, CHAMPIONSNET und vieles mehr.

So können auch Sie jederzeit an unseren internationalen Turnieren teilnehmen und Ihren Gästen diesen grenzenlosen Spielspaß ermöglichen.

Wussten Sie, dass SILVERBALL Terminals einen durchschnittlichen ROI (Return on Investment) von weniger als 11 Monaten haben?

Nobody else provides more entertainment

Be it a stand alone terminal or a bar top, nobody else provides more entertainment. The SILVERBALL has been a trendsetter and universal mastermind for more than 12 years. More than 235 games in six categories, internet access and email function, national and international tournaments and the option of extension to the Jukebox SILVERBALL MAX.

You can combine two or more SILVERBALL STRATO to create a SILVERBALL Island where all terminals can be played simultaneously. The compact SILVERBALL COSMO, on the other hand, fits into the smallest of spaces and is therefore the ideal bar terminal.

Unlimited fun

Networking your terminals has never been easier. Your SILVERBALL terminal is online straightaway with our new Online Easy Package. How does it work? Via the integrated wireless modem which is smaller than a mobile phone. This sophisticated technology makes it possible for you to link your SILVERBALL terminal to the internet at any time: Online Tournaments, Online Updates, Premium Games, CHAMPIONSNET and much more.

You can also take part in our international tournaments at any time and can make this unlimited fun available to your guests.

Did you know that SILVERBALL terminals have an average ROI (return on investment) of less than 11 months?



TEST (7) You're Hearing Now

Leona Lewis Bleeding Love

Next Title

Leona Lewis - Better In Time

1 title = €0.50





LEONA LEWIS
BLEEDING LOVE

www.silverball.com

licensed from austro mechana and LSG/tpi







Charts

Birthday Song

Playlist

Top Hits

Power Search

Selection







Selection



SILVERBALL MAX

Die digitale Jukebox mit grandioser Musikauswahl

Ein SILVERBALL MAX vereint faszinierenden Spielspaß und grandiose Musikauswahl. Eine gigantische Auswahl an Liedern steht für Sie und Ihre Gäste bereit. Entscheiden Sie sich für die integrierte Jukebox und wählen Sie aus einer erstklassigen Auswahl Musiktitel aller Genres für Ihr Lokal. Die aktuellsten Titel finden Sie übersichtlich in unseren Chartlisten der USA Top 100, UK Top 75, German Top 100 oder Austrian Top 40.

Online Musik Shop

Bestellen Sie in unserem Online Music Shop Ihre Wunschtitel und senden Sie diese direkt an die gewünschten Terminals. Täglich werden die Titel online übertragen.

Bequemer geht's nicht

Damit Sie keine Zeit in das Update der Chartlisten investieren müssen, aktualisieren wir diese online für Sie. Kein zeitaufwendiges Handling mit Update-Disks oder USB-Sticks. Alle Jukeboxen werden zeitgleich auf den neuesten Stand gebracht und damit Ihrem lukrativen Wochenendgeschäft nichts im Wege steht, werden die Chartlisten rechtzeitig vor dem Wochenende aktualisiert.

Wussten Sie, dass in den Chartlisten rund 80% der meistgespielten Lieder enthalten sind?

The digital jukebox with a tremendous music selection

A SILVERBALL MAX combines fascinating fun with a tremendous music selection. You and your guests have a fantastic selection of songs available. If you select the integrated jukebox you can choose the right music from a first-class choice from all genres. The latest hits are clearly displayed in our chart lists of the USA Top 100, UK Top 75, German Top 100 or Austrian Top 40.

Online music shop

Order your favourite songs in our online music shop and send it directly to the terminals you want. The songs are transferred online every day.

It couldn't be easier

We update the chart lists online so you do not have to spend time doing so, doing away with the need for the time consuming management of update discs or USB sticks. All jukeboxes are updated simultaneously. And to ensure that nothing stands in the way of your lucrative weekend business, the chart lists are updated in good time prior to the weekend.

Did you know that the chart lists contain around 80% of the most played songs?





Atomos



Casino Royal



Lancelot



Crack An Egg



Dark Castle



Golden Zodiac



Math Blaster



Honey Bee



Poker Madness



Race Cards

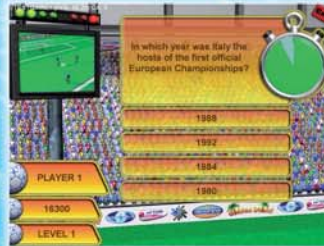

Soccer Quiz 2008



Lemmings



Premium Games

Kassenschlager für einzigartige Einspielergebnisse

Premium-Games exklusiv für alle vernetzten SILVERBALL Terminals. Monat für Monat automatisch ein neues Spiel. Insgesamt steigern bereits mehr als 45 dieser einzigartigen Games die Kassen zufriedener Online-Kunden.

Vernetzte SILVERBALL Terminals erzielen deutlich bessere Einspielergebnisse. Die Kombination aus Vernetzung und Premium-Games ist Ihr Garant für großartig gefüllte Kassen. Sie verschenken bares Geld, wenn Sie Ihre Terminals offline betreiben. Wer seine Terminals vernetzt und online geht, verdient bis zu 115% mehr, Monat für Monat.

Wer online geht gewinnt

Betreiben Sie Ihre Terminals Online. Sie gewinnen Zeit, vermeiden Kosten und erhöhen zusätzlich Ihre Einnahmen.

Mit unserem Online-Service können Sie Ihre Einspielergebnisse bequem von zu Hause aus einsehen, Grundeinstellungen der Terminals konfigurieren oder die Zählwerke kontrollieren. Sie gestalten Ihre eigenen Werbeseiten und machen Werbung für Ihr Lokal, Ihr eigenes Turnier oder Ihre individuelle Happy-Hour.

Online Version Plus

Mit Online Version Plus ist für Sie immer die aktuellste SILVERBALL Version auf Ihren Terminals installiert – servicefrei und ohne Tausch des Dongles.

Blockbusters for unbeatable earnings

Premium Games are available exclusively for all networked SILVERBALL terminals. A new game is released automatically on a monthly basis and there are already more than 45 additional unique games in total. Networked SILVERBALL terminals achieve significantly better earnings because the networking and Premium Games combination guarantees well filled cashboxes for you.

Going online means winning

Operating your terminals online means you save time and therefore also costs, while increasing your earnings at the same time.

For example, with our online service you can review your takings from the comfort of your own home, you can configure the basic settings on the terminals or manage the counters. You can also design your own advertising site and promote your venue, your own tournament or your individual happy hour.

Online Version Plus

Online Version Plus means you always have the latest SILVERBALL version on your terminals – service free and without the need to exchange the dongle.



UPDATE VERSION 14

10 new games



51 Decisions



Bookworm



Capture The Flag



Discovery



Icons



Lemmings



Magic Stones



Roman Tiles



Schafkopf



Find It Music

Update Version 14

Updaten lohnt sich - mehrfach

Neue Spiele

Steigen Sie jetzt um auf das Update Version 14 und gleich 10 neue Spiele werden automatisch auf Ihre SILVERBALL Terminals installiert. Gute Kassen sind garantiert.

4-Player-Modus

4 Spieler gleichzeitig - die Erweiterung des Head-2-Head Modus macht es möglich. Das macht sich garantiert auch bei Ihren Einnahmen positiv bemerkbar.

Live-Übertragung von Bildern

Die integrierte Kamera überträgt ab sofort auch Live-Bilder. So wird Texas Hold'em jetzt noch spannender, denn nun muss jeder sein Poker-Face wahren.

Internationale Turniere*

TAB-Austria veranstaltet für Sie internationale Turniere. Natürlich können Sie jederzeit auch eigene, zusätzliche Turniere starten. Dabei sind wir Ihnen gerne behilflich.

Lokale Turniere*

Lokale Turniere mit Jackpot-Funktion. Damit können Turniere im eigenen Lokal oder in Ihrer eigenen Aufstellung veranstaltet werden. Mit der Jackpot-Funktion wird das Turnierspielen noch attraktiver.

* In ausgewählten Ländern. Sprechen Sie mit uns.

Updating pays off – in a number of respects!

New Games

Switch over to Update Version 14 now – 10 new games will be transmitted automatically to your SILVERBALL terminals.

4-Player Mode

4 players simultaneously – the enhancement of the Head-2-Head mode makes it possible. This will particularly become obvious with regard to your revenues.

Live transmission of pictures

Texas Hold'em will become even more exciting, for everybody's got to keep their poker face now. From now on, the integrated camera will transmit live pictures.

International tournaments*

TAB-Austria organizes international tournaments for you. You also have the opportunity of starting your own additional tournaments. We will assist you.

Local tournaments*

Local tournaments with jackpot feature. Tournaments in your own site or operation can be organized with it. The jackpot feature makes tournaments even more attractive.

* In certain countries. Please contact us.



NEU: Online Easy Paket

Die Vernetzung Ihrer Terminals war noch nie so einfach wie jetzt! Mit unserem neuen Online Easy Paket ist Ihr SILVERBALL Terminal sofort online. Wie das geht? Mit dem neuen integrierten Mobilfunk-Modem.

Diese ausgeklügelte Technik ermöglicht es Ihnen, Ihr SILVERBALL Terminal jederzeit und überall ins Netz zu bringen. Online Turniere, Online Updates, Premium Games, CHAMPIONSNET und vieles mehr.

Das Modem ist kaum größer als ein Mobiltelefon und direkt im SILVERBALL eingebaut. Die Installation, Einrichtung und Freischaltung übernehmen wir bzw. Ihr Distributor vor Ort schon im Vorfeld für Sie.

Ihre Vorteile:

- keine Installationskosten
- keinen Aufwand mit der Verlegung von Leitungen
- keine Vertragsbindung*
- keine Freischaltgebühren*



Warum online?

Sehen Sie selbst: Vernetzte SILVERBALL Terminals erzielen deutlich bessere Einspielergebnisse, denn die Kombination aus Vernetzung und Premium-Games ist Ihr Garant für großartig gefüllte Kassen!

Sie verschenken bares Geld, wenn Sie Ihre Terminals offline betreiben. Seit vielen Jahren machen unsere Kunden immer wieder die selbe Erfahrung: Wer seine Terminals vernetzt und online geht, verdient bis zu 115% mehr, Monat für Monat.

* Derzeit in folgenden Ländern möglich: Österreich, Dänemark, England, Hongkong, Indonesien, Irland, Israel, Italien, Norwegen, Schweden (Stand Jänner 2009). Wir unterstützen auch weitere Mobilfunkbetreiber zu deren jeweils geltenden Konditionen.

Diese und weitere Länder unterstützen wir auch mit dem TAB Modemprogramm, mit dem Sie ganz einfach Ihr Huawei Modem programmieren können.

NEW: Online Easy Package

The cross-linking of your terminal has never been easier. With the support of our new Online Easy Package, your SILVERBALL terminal will go online immediately. The new integrated modem makes it possible.

With a sophisticated technique you will be able to launch your SILVERBALL terminal in the internet anywhere and at any time. Online Tournaments, Online Updates, Premium Games, CHAMPIONSNET und much more.

The modem, which is integrated into SILVERBALL, is hardly bigger than a cell phone. It will already be installed, customised and activated for you when you buy it.

With it, there will be

- No installation expenses
- No effort in the laying of wiring
- No contractual obligation*
- No activation fees*

Why go online?

See for yourself: There can be no doubt that online SILVERBALL terminals achieve better cashbox results. You can be sure that the combination of cross-linking and Premium Games will make your cash tills ring.

Running your terminals offline is a waste of money. For many years, our clients have made the selfsame experience over and over again: Those who have their terminals cross-linked and installed online earn up to 115% more, month per month!



*currently available in the following countries: Austria, Denmark, England, Hong Kong, Indonesia, Ireland, Israel, Italy, Norway, Sweden (as of January 2009). We also support other mobile network operators.

These and other countries we also support with the TAB modem program where you can program your Huawei modem by yourself.

Comestero
group

RM5

Coin validator

EXCELLENCE
in coin discrimination
It accepts
real coins only



COIN VALIDATORS



COIN COUNTERS-SORTERS



CHANGE MACHINES



www.comestergroup.com

www.comestergroup.it
www.comestergroup.fr
www.comestergroup.es
www.comestergroup.pl
www.comestergroup.com.ar

+39 02 95781111
+33 01 60441890
+34 93 5650994
+48 24 2677592
+54 11 49127554



Check our extensive inventory
online on www.szk.at. More than
10.000 available products of all
major brands online.



Seagate



Western
Digital®

AMD



We distribute IT!

SZK Senn, Zygelman & Kneissl GmbH
Ladestr. 2a / 6330 Kufstein / Österreich
+43-5372-68166-0
info@szk.at / www.szk.at



invent

COMPAQ

ProCurve
Networking
HP Innovation



CISCO



IBM



APC

American Power Conversion



Kingston

FUJITSU

SIEMENS



DELL



Sun



3COM

Your Partner for all hard to source IT products.

TAB - KIOSK

Terminals for YOUR business

- Sports Betting
- Self Service
- Fixed Odds Betting
- VLT (Video Lottery Terminals)
- Gaming
- and many more



Technical Data

High tech. Hard facts.

Go4Gold

Display		1 or 2 19" TFT
Touch Screen		1 or 2 Micro Touch™
Sound		stereo
Subwoofer		optional
Plattform / platform		industrial PC Micro ATX
		Intel® Core™2 Duo (basic configuration: 2x1,8GHz / 2GB / 80GB)
Betriebssystem / operating system		Windows XPE
Controller		TAB I/O with cctalk
Taster / Buttons		8 (optional)
Schlüsselschalter / key switch		2
Keyboard		optional
Münzprüfer / coin acceptor	Cometero RM5 cctalk	yes
Banknotenprüfer / bill acceptor	Astro Systems GBA HR1 cctalk	optional
	JCM UBA-10-SS ID003, stacker 600	optional
	MEI Cashflow SC83 ebds, stacker 600	
	Innovative Techn. NV9 cctalk, stacker 300	
Hopper	Azkoyen U-II plus cctalk	
Drucker / printer	thermal printer 80mm Epson TM-T88 serial	optional
	thermal printer 80mm Star TSP100 USB	optional
	ticket printer Epic950 serial, 600 sheets	optional
	ticket printer Epic950 serial, 400 sheets	
	thermal printer 80mm Epson M-T532 serial (TM-T88 comp.)	
Barcodeleser / bar code reader	Alpha 60 USB	optional
Kartenleser / card reader	Transmec USB chip+magnetic	optional
Webcamera / web cam		optional
Breite / width		50cm (19 11/16")
Höhe / height		single: 134cm (52 5/8") - double: 174cm (66 3/8")
Tiefe / depth		57cm (22 5/16")
Gewicht / weight		single: 117kg (258lbs) - double: 123kg (271lbs)
Leistung / power		single: 120W double: 190W

Das Gewicht ist abhängig von der Konfiguration des Kiosks Modells. / Weight depends on the whole configuration of the kiosk.

* nur mit Banknotenleser möglich / only available with bill acceptor

** nur möglich, wenn kein Drucker eingebaut ist / only available without printer

*** nicht möglich in Kombination mit Banknotenprüfer NV9 / not available in combination with bill acceptor NVP

**** ohne Sockel / without base



Cosmo	Nevada II	Bet Fire	Casino
17" TFT	2 x 19" TFT	17" TFT	2 x 22" / 19" TFT
Micro Touch™	1 or 2 Micro Touch™	Micro Touch™	Micro Touch™
stereo	stereo	stereo	stereo
	optional		optional
industrial PC Micro ATX	industrial PC Micro ATX	industrial PC Micro ATX	industrial PC Micro ATX
Intel® Core™2 Duo	Intel® Core™2 Duo	Intel® Core™2 Duo	Intel® Core™2 Duo
(basic configuration: 2x1,8GHz / 2GB / 80GB)	(basic configuration: 2x1,8GHz / 2GB / 80GB)	(basic configuration: 2x1,8GHz / 2GB / 80GB)	(basic configuration: 2x1,8GHz / 2GB / 80GB)
Windows XPE	Windows XPE	Windows XPE	Windows XPE
TAB I/O with cctalk	TAB I/O with cctalk	TAB I/O with cctalk	TAB I/O with cctalk
6 (optional)	8 (optional)	6 (optional) ***	8 (optional)
2	2	2	2
	optional		
yes	optional	yes	optional
	optional *	optional	
	optional *		optional *
optional	optional *		optional *
	optional **	optional	
	optional	optional **	optional
	optional	optional	optional
	optional		optional
optional			
optional (add on)	optional	optional	optional
optional	optional	optional	optional
55cm (21.7")	54cm (21 1/4")	46cm (18.1")	54cm (21 1/4")
37cm (14.6")	172cm (67.7")	90cm (35.4")	127cm (50")
44cm (17.3")	53cm (20.9")	26cm (10.2")	51cm (20 1/8")
25kg (55lbs)	122kg (269lbs)	42kg (93lbs)	112kg (247lbs) ****
120 W	190W	150W	260W

Änderungen von technischen Daten sind ohne Vorankündigung vorbehalten. TAB-Austria übernimmt keine Verantwortung für fehlerhafte Schreibweisen oder Abbildungen. Specifications are correct at data of publication but subject to availability or change without notice. TAB-Austria cannot be responsible for errors in typography or photography.



Reliability!

That's Just Part of Kortek Technology.

Technology makes a difference even in the smallest of parts.

Kortek makes a big difference in every part of technology.

Kortek makes monitors that endure the most demanding conditions.

There are many choices of video monitors.

If reliability is your concern, Kortek is your only choice!

Large size LCD monitors

Multiple Touchscreen Options

Wide View TFT-LCD Displays

Economical Large Screen Plasma Displays



Kortek has manufactured industrial monitors for the past 20 years and is a proven leader in this field.

With this long and rich experience, you can put your trust in every product we make. As a result, high quality Kortek monitors are designed in the leading casino games.

We invite you to be part of our success.



ISO 9001

www.kortek.co.kr

Kortek USA/ TEL:+1 775 857 1144 Fax:+1 760 502 2649 E-mail:kt3710@kornet.net

Kortek Europe/ TEL:+49 61 7249 53910 Fax:+49 61 7266 2996 E-mai:albertty@kornet.net

Kortek Head office/ TEL:+82 32 860 3035 Fax:+82 32 862 6883 E-mai:nerbar@kortek.co.kr



Tactile Feedback for Interactive Gaming



The **3M MicroTouch™ Capacitive TouchSense® System** gives your players a whole new dimension of play.

Feel the power of tactile feedback available only on the industry-standard for gaming touch technology, the **MicroTouch™ ClearTek™ II touch system** from 3M.

For more information on the **MicroTouch™ Capacitive TouchSense® System**, visit www.3M.com/uk/touch or send an e-mail inquiry to ffasoglio1@mmm.com

UK/Ireland/Nordic: +44(0)1635264130
Spain/Portugal: +34 93 208 12 48
Italy/Greece/Turkey: +39 0270353151
Central East Europe: +39 0270353151

Germany/Austria/Switzerland: +49 (0)2131144003
Belgium/Netherlands: +49 (0)2131144003
France: 0800 91 11 85

MicroTouch



© 3M 2008 MicroTouch is a trademark of 3M. TouchSense is a registered trademark of Immersion Corporation.



TECNACOM

europa bv

Supplier of computer hardware for OEM & ODM

Bijldorp-West 79
2992 LC Barendrecht
The Netherlands

Tel: +31(0)180 64935
Fax: +31(0)180 649395

E-mail: info@tecnacom.nl
Website: www.tecnacom.nl

We supply what you need!



TAB did - why don't you?



➔ Better games through innovation

TAB-Austria Industrie- und Unterhaltungselektronik GmbH & CoKG
Haider Strasse 40, A-4052 Ansfelden, UID-Nr.: ATU57977639
Phone +43 (0)7229/78 040-0, Fax +43 (0)7229/78 660, e-mail: sales@tab.at
www.tab.at, www.silverball.com, www.championsnet.net

T A B
A U S T R I A
www.tab.at