



# GOOD 2 KNOW





# Content

**Made by TAB-Austria . . . . . 3**

**FUN4FOUR . . . . . 4**

**MAX FIRE Jukebox . . . . . 8**

**GOLDEN ISLAND . . . . . 14**

**SILVERBALL . . . . . 18**

**KIOSK . . . . . 24**



# Increased Profits with increased Choice

## Made by TAB-Austria – Ihr Partner für den Erfolg

Better games through innovation – unter diesem Motto kreieren und realisieren wir seit 1962 revolutionäre Game-Konzepte die stets auf Ihre Gewinnmaximierung ausgerichtet sind.

Der Erfolg unserer Markenprodukte hat uns heute zu einem der weltweit führenden Anbieter von Unterhaltungsgeräten gemacht. Werden Sie unser Partner und damit Teil dieser einzigartigen Erfolgsstory.

Wir bieten Ihnen Top-Markenprodukte auf dem letzten Stand der Technologie, spezielles Service und professionelle Unterstützung in allen Belangen.

## **FUN4FOUR, MAX FIRE Jukebox, SILVERBALL, GO4GOLD und vieles mehr**

Die Auswahl an erstklassigen Entertainment-Produkten reicht vom SILVERBALL und dem einzigartigen FUN4FOUR über GOLDEN ISLAND Geldspielgeräte bis hin zu modernen Kiosk-Terminals.

Alle unsere Produkte entsprechen den höchsten Qualitätskriterien. Lassen Sie sich von unserem Angebot inspirieren und treffen Sie die richtige Entscheidung für Ihre erfolgreiche Zukunft, gemeinsam mit uns.

## Made by TAB-Austria – your partner for success

Better games through innovation – TAB-Austria has been creating and producing revolutionary game concepts oriented towards maximizing your profit under this motto since 1962. Our brand products' success has made us one of the world's leading suppliers of entertainment machines.

Why not become our partner and become part of this unique success story? We are able to offer top brand products with state-of-the-art technologies, special services and professional support in all matters.

## **FUN4FOUR, MAX FIRE Jukebox, SILVERBALL, GO4GOLD and much more entertainment**

TAB-Austria also offers other first-class entertainment products besides MAX FIRE Jukebox. The range reaches from SILVERBALL and the unique FUN4FOUR to GOLDEN ISLAND gaming terminals and innovative Kiosk terminals.

All our products meet the requirements on the highest demand on quality. Be inspired by our product range and make the right decision to ensure your successful future, together with us.



# Revolutionäres Spielerlebnis in Full HD

Erleben Sie eine völlig neue Spieldimension in Full HD! Der 4-Spieler-Tisch FUN4FOUR besticht durch elegantes Design und leistungsstarke Software und bietet mit dem modernen Multi Touch System ein einzigartiges Spielerlebnis. Ob Gasthäuser oder Bars, Hotels oder Lobbys, Spielhallen oder Casinos: Auf dem FUN4FOUR kann sowohl sitzend als auch stehend gespielt werden. Damit stellt er die ideale Lösung für jeden Standort dar. Bis zu vier Spieler können gleichzeitig auf dem FUN4FOUR spielen – das macht sich auch bei Ihren Einnahmen bemerkbar.

Das vielseitige Angebot an Spielen überzeugt durch einen abwechslungsreichen Mix aus Strategie-, Karten-, Geschicklichkeits- und Quizspielen und punktet mit beliebten Klassikern wie Backgammon, Texas Hold'em, Black Jack und Black Jack Battle.

## Revolutionary gameplay in full HD

Set new benchmarks in design and technology and experience a completely new play dimension in full HD! The FUN4FOUR 4-player table captivates players with its elegant design and high-performance software and with the modern multi-touch system offers a unique gameplay. Whether for guesthouses or bars, hotels or lobbies, amusement arcades or casinos: FUN4FOUR can be played both sitting down and standing up. It is therefore the perfect solution for any location. Up to four players can play on FUN4FOUR at any one time – which will also leave its mark on your takings.

The rich variety of games on offer attract players with a varied mix of strategy, cards, skill and quiz games, and is rounded off with favourite classics such as Backgammon, Texas Hold'em, Black Jack and Black Jack Battle.

# Highlight der Unterhaltungsbranche

Vielseitigkeit ist seine Stärke: Der FUN4FOUR beschreitet völlig neue Wege in der Unterhaltungsbranche. Das aktuelle Softwareupdate bringt die ständig wachsende Auswahl an Spielen noch besser zur Geltung: Ab sofort kann man die einzigartigen Features und Spiele auf dem FUN4FOUR in Full HD Qualität genießen. Gestochen scharfe Bilder und knackige Farben lassen Spielerherzen höher schlagen. Damit garantiert der FUN4FOUR maximale Unterhaltung auf höchstem Niveau für bis zu vier Spieler gleichzeitig. Erleben Sie die neue Grafik auch auf Ihrem bestehenden Gerät: Mit dem praktischen Nachrüstsatz wird auch Ihr FUN4FOUR ganz einfach fit für Full HD.

Das unverwechselbare Design und die hochqualitative Ausführung unterstreichen seine Vielseitigkeit: Der FUN4FOUR ist variabel in der Höhe und kann damit an die Gegebenheiten des jeweiligen Standortes ideal angepasst werden. Gläser, Flaschen und Aschenbecher können bequem und in Griffnähe abgestellt werden, und dank der schmutzabweisenden Oberfläche bleibt das Spielvergnügen jederzeit ungetrübt. Das einzigartige Konzept des FUN4FOUR, das auf einem modernen Multi Touch System basiert, wird sich vom ersten Tag an auf Ihre Einspielergebnisse auswirken.

## Highlight of the entertainment industry

Diversity is its strength: FUN4FOUR carves new paths in the entertainment industry. The current software update emphasises the continually growing selection of games even more: the unique features and games on FUN4FOUR can now be enjoyed in full HD. Pin sharp images and crisp colours get players' hearts racing. FUN4FOUR thereby guarantees maximum entertainment at the highest level for up to four players. FUN4FOUR guarantees maximum entertainment at the highest level for up to four players at the same time. Experience the new graphics on your existing device, too: with practical retrofit equipment, your Fun4Four will quite simply be ready for Full HD.

The unmistakable design and high-quality realisation highlight its diversity: FUN4FOUR is height-adjustable and can therefore be ideally adjusted to the situation of the respective location. Glasses, bottles and ash trays can comfortably be positioned within easy reach of player's, and thanks to the stain-resistant surface, the play enjoyment remains untarnished at all times. The unique concept of FUN4FOUR, which is based on a multi-touch system, will influence your takings from day one.



Black Jack



Black Jack Battle

# Online Terminal Management – immer einen Schritt voraus

Mit dem Online Terminal Management (OTM) von TAB-Austria können Sie via Internet jederzeit auf Ihre Geräte zugreifen. Die übersichtliche Gestaltung und die einfache Bedienung machen die Verwaltung Ihrer Terminals zum Kinderspiel. Das „Online Terminal Management“ gewährt einen detaillierten Überblick über Ihre Terminals, dadurch sparen Sie Zeit und Fahrtkosten und erhöhen zusätzlich Ihre Einnahmen.

Holen Sie sich das Plus an Unterhaltung, exklusiv für vernetzte Terminals. Sichern Sie sich mit OTM ein Spiele-Abo für Ihren FUN4FOUR – mit der OTM-Lizenz erhalten Sie automatisch zwölf neue Spiele pro Jahr.

Nutzen Sie gleich unser sensationelles Startangebot: Wenn Sie erstmals ein Gerät registrieren, können Sie OTM im ersten Monat kostenlos testen.

## Online Terminal Management – always a step ahead

With the Online Terminal Management (OTM) from TAB-Austria you can access your machines at any time via the Internet. The clear design and easy operation mean managing your terminals is child's play. The "Online Terminal Management" guarantees you a detailed overview of your terminals, meaning you save time and travelling expenses, and also increases your takings.

Get the plus in entertainment, exclusively for networked terminals. With OTM, you can ensure game subscriptions for your FUN4FOUR – with the OTM licence you automatically receive twelve new games a year.

Make use of our amazing start-up offer today: when you register a machine for the first time, you can test OTM in the first month free of charge.

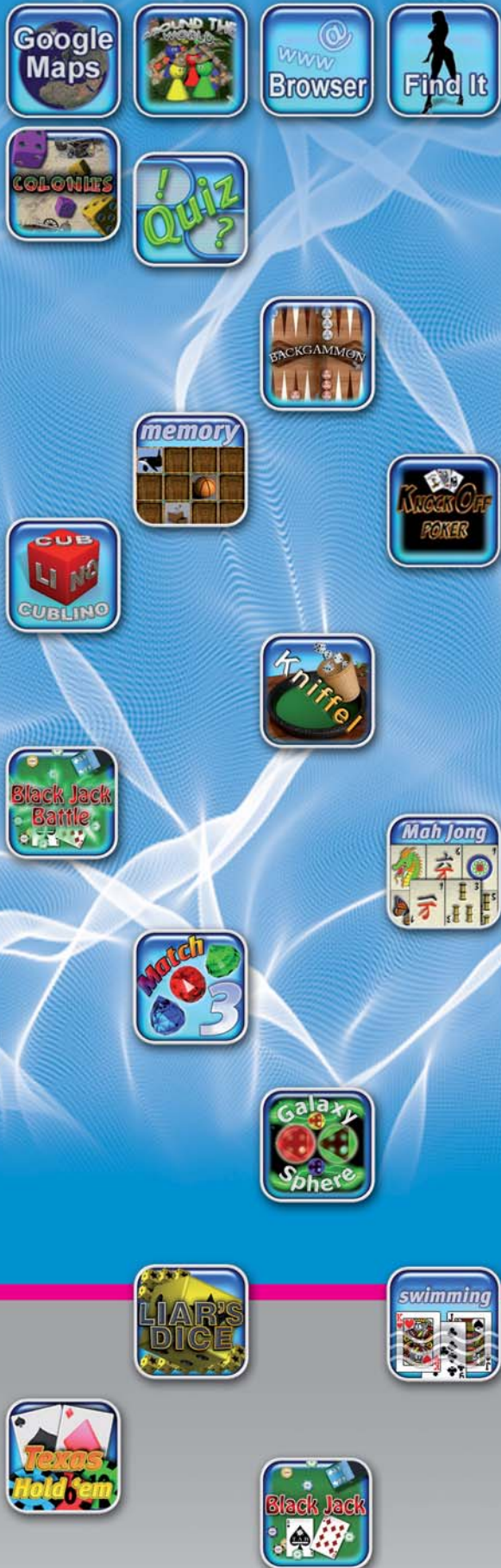

# Technische Informationen

## Ausführung

Der 42“ große Touchscreen mit Full HD Auflösung und Multi Touch Funktion garantiert ein völlig neues Spielerlebnis: Das moderne System wird über Berührung der Finger am Display gesteuert, ist jedoch ungleich vielseitiger als normale Touchscreens. Der Fun4Four kann damit von verschiedenen Personen gleichzeitig bedient werden, jede Interaktion wird sofort dem richtigen Spieler zugeordnet.

## Features

- Unterhaltung für bis zu vier Personen gleichzeitig
- Laufend neue Spiele mit OTM – automatisch und ohne Zeitaufwand
- Extra großer 42" Screen für maximales Spielerlebnis mit Full HD Auflösung
- Hochauflösender Touchscreen
- Multi Touch System
- Hochwertiges Surround Sound-System
- Münzprüfer
- Banknotenprüfer (optional)

## Technische Infos

- Leistung: 320 W
- |           | unverpackt           | verpackt         |
|-----------|----------------------|------------------|
| • Höhe    | 106 cm (41 3/4")     | 124 cm (49")     |
| • Breite  | 77,5 cm (30 1/2")    | 120 cm (47")     |
| • Tiefe   | 118,5 cm (46 21/32") | 80 cm (32")      |
| • Gewicht | 137 kg (302 lbs)     | 153 kg (337 lbs) |

# Technical information

## Specification

The 42“ touchscreen with full HD resolution and multi-touch functionality guarantees a completely new gameplay: the modern system is controlled with finger touches on the screen, but unlike standard touchscreens offers lots more variety. FUN4FOUR can thus be operated by several players at once, each interaction is immediately assigned to the correct player.

## Features

- Entertainment for up to four people simultaneously
- Continuous new games with OTM – automatically and without any expenditure of time
- Extra-large 42" screen for maximum gameplay with Full HD resolution
- High-definition touchscreen
- Multi-touch system
- High-value surround sound system
- Coin validator
- Bank note validator (optional)

## Technical information

- Output: 320 W
- |          | unpackaged           | packaged         |
|----------|----------------------|------------------|
| • Height | 106 cm (41 3/4")     | 124 cm (49")     |
| • Width  | 77,5 cm (30 1/2")    | 120 cm (47")     |
| • Depth  | 118,5 cm (46 21/32") | 80 cm (32")      |
| • Weight | 137 kg (302 lbs)     | 153 kg (337 lbs) |

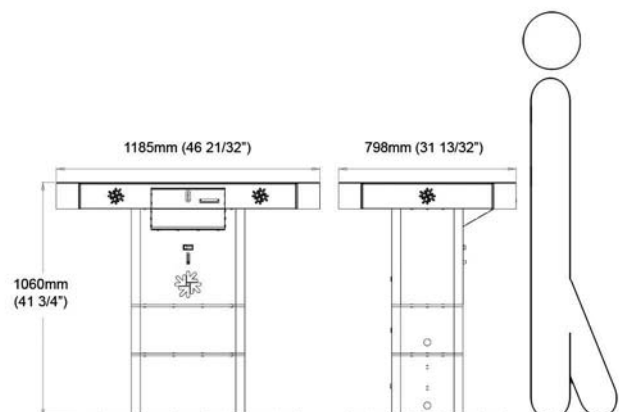
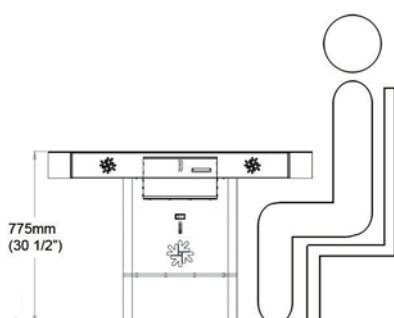



# Maximales Musikvergnügen

Mit der MAX FIRE Jukebox wird Ihr Lokal zur Trend-Location! Das kompakte und multifunktionelle Gerät bietet Unterhaltung auf höchstem Niveau und ist perfekt auf die vielseitigen Bedürfnisse moderner Gastronomie abgestimmt.

Die MAX FIRE Jukebox begeistert mit innovativem Design, ausgereifter Technik und einem gigantischen Angebot an Songs und Musikvideos. Durch die Online-Anbindung ist die MAX FIRE Jukebox immer auf dem aktuellsten Stand und spielt genau die Musik, die Ihre Gäste sich wünschen.

Von der Charts-Funktion bis zum praktischen User-Download: Mit der MAX FIRE Jukebox sind Sie immer am Puls der Zeit!

## Maximum music enjoyment

**New menu design  
simple, faster,  
up-to-date**



The MAX FIRE Jukebox will turn your establishment into a trendy hotspot! The compact and functional appliance offers the highest level of entertainment and is perfectly suited to the varied requirements of modern gastronomy.

The MAX FIRE Jukebox wows with its innovative design, well-engineered technology and an enormous range of songs and music videos. With online connections, MAX FIRE Jukebox is always up-to-date and plays the very music that your patrons desire.

From the chart function to practical user downloads: with the MAX FIRE Jukebox you will always be up-to-date!

# Die besten Hits, die coolsten Clips

Die MAX FIRE Jukebox ist so gut wie wartungsfrei und dadurch länger und öfter für die Gäste verfügbar - und das wirkt sich direkt auf Ihre Einnahmen aus! Durch die praktische Wandmontage findet das Gerät überall Platz und wird zum Mittelpunkt der Unterhaltung für Ihre Gäste.

Dank der ständig wachsenden Auswahl an Musik ist die MAX FIRE Jukebox zeitlos aktuell und ermöglicht es, auf die unterschiedlichen Wünsche der Gäste flexibel zu reagieren. Schnelligkeit, Aktualität und hoher Bedienkomfort machen die MAX FIRE Jukebox zur optimalen Lösung für jeden Standort.

Ein weltweit einzigartiges Feature ist die Charts-Funktion. Wählen Sie aus den USA Hot 100, UK TOP 75, German Top 100 und vielen mehr Ihre persönlichen Favoriten. Durch die praktische Platzierung im Menü können Sie so mit einem Touch auf Ihre individuelle Charts-Liste zugreifen. Weil die Datenbank täglich aktualisiert wird, sind Sie mit der MAX FIRE Jukebox immer up-to-date und haben jederzeit Zugriff auf die international angesagten Hits.

## The best hits, the coolest clips

The MAX FIRE Jukebox is extremely low maintenance and is therefore available to patrons for longer and more often – and this has a direct effect on your takings! The practical wall mounting means the appliance can be positioned pretty much anywhere and becomes the focus of your patrons' entertainment.

Thanks to the continually growing music selection, the MAX FIRE Jukebox is always up-to-date and allows you to be flexible and respond to your patrons' varied wishes. Fast, up-to-date and user-friendly: the MAX FIRE Jukebox is the optimal solution for any location.

The chart-function is a globally unique feature. Select your personal favourites from the USA's Hot 100, the UK's Top 75, Germany's Top 100 and many more. The practical positioning in the menu allows you to access your individual charts list with just one touch. With the database being updated daily, you will always be up-to-date with the MAX FIRE Jukebox and have access to international hits at any time.



# Neues Design für noch mehr Komfort

Klar, einfach, übersichtlich und frisch: So präsentiert sich die neue Oberfläche der MAX FIRE Jukebox. Das Design wurde komplett überarbeitet und noch besser an die Bedürfnisse der Anwender angepasst. Das aktuelle Outfit bietet mehr Übersicht, maximale Transparenz, komfortable Bedienung sowie einfachen und schnellen Zugriff auf die einzelnen Menüpunkte.

Der neue Look der MAX FIRE Jukebox bringt mit seinem modernen und ansprechenden Design frischen Wind in Ihr Lokal und bietet auch einige zusätzliche Features. Die übersichtliche Unterteilung ermöglicht jederzeit schnellen und gezielten Zugriff auf die gewünschte Funktion. In der oberen Bildschirmhälfte wird der Titel des aktuell gespielten Songs gut sichtbar angezeigt – so wissen Ihre Gäste auch aus größerer Entfernung ganz genau, was gerade gespielt wird.

## New design for even more comfort

Clear, simple, well-arranged and fresh: this is the best description for the new MAX FIRE Jukebox surface. The design has been completely reworked and adapted to user needs even more. The current look offers more clarity, maximum transparency, comfortable operation as well as simple and easy access to individual menu items.

The new look of the MAX FIRE Jukebox will breathe new life into your establishment with its appealing modern design and also offers some additional features. The well-arranged breakdown allows quick, targeted access to the desired functions at any time. In the top half of the screen, the title of the song currently playing is clearly displayed – so your patrons know exactly what song is playing, even from a distance.



# Das neue Menü im Überblick

**Charts-Favoriten:** Wählen Sie Ihre persönlichen Favoriten aus den Austria Top 40, UK Top 75, USA Hot 100 und vielen mehr und platzieren Sie diese prominent auf der linken Seite des Menüs. So haben Ihre Gäste jederzeit Zugriff auf die weltweit angesagten Hits.

**Titelleiste:** Hier sehen Sie, welcher Song gerade läuft und welcher Titel als nächstes gespielt wird. Außerdem wird angezeigt, wie lang das aktuelle Lied ist und wie viel Zeit noch bis zum nächsten Titel verbleibt.

**Home:** Aufwändiges Suchen ist Schnee von gestern. Mit dem Home - Button gelangen Sie einfach und schnell von jedem beliebigen Untermenü aus wieder auf die Hauptseite der MAX FIRE Jukebox.

**Menu:** Hier können Sie die verschiedenen Spracheinstellungen sowie weitere Funktionen wie Internet-Browser oder E-Mail-Programm abrufen.

**Ticker:** Brandneu ist der Ticker unterhalb der Titelleiste. Hier werden Tipps und Tricks zur Bedienung der MAX FIRE Jukebox sowie zu den einzelnen Menüpunkten angezeigt. Damit finden sich Ihre Gäste in Zukunft noch besser zurecht.

## The new menu at a glance

**Chart hits:** Choose your personal favourite from Austria's Top 40, the UK's Top 75, The USA's Hot 100 and many more, and place these to the left of the menu for all to see. This way, your patrons can access the world's top hits at any time.

**Title bar:** This displays the name of the song that is currently playing and the song that is to be played next. It also shows how long the current song is and how much time remains until the next song is played.

**Home:** Wave goodbye to laborious searching. With the Home button you can quickly and easily access the main page of the MAX FIRE Jukebox from any menu.

**Menu:** Here you can select the various language settings and open other functions such as the Internet browser or e-mail programmes.

**Ticker:** The ticker below the title bar is a brand new feature. Here, tips and tricks for operating the MAX FIRE Jukebox as well as individual menu items are displayed. This will help your patrons find their way around the system even more easily in future.



# Charts und Top-Hits

Die MAX FIRE Jukebox bietet Ihnen und Ihren Kunden die nationalen und internationalen Charts - und das automatisch und topaktuell. Neben den USA Hot 100, UK TOP 75, German Top 100 und den Austria Top 40 können Gäste auf eine eigene MAX FIRE Jukebox Chartlist zugreifen. So findet man einfach und schnell genau jene Lieder, die von den Gästen am meisten gespielt werden. Die Max Charts sind die Hitparaden der Gäste – national und international.

Mit der Top Hits Funktion sehen Sie auf einen Blick die beliebtesten und meistgespielten Songs Ihrer MAX FIRE Jukebox. Auch die Suche nach bestimmten Titeln funktioniert durch die Power Search Funktion schnell und unkompliziert: Nach Eingabe der ersten Buchstaben von Künstler oder Titel schlägt die MAX FIRE Jukebox – alle passenden Titel vor und man kann bequem den richtigen auswählen.

## Charts and top hits

The MAX FIRE Jukebox offers you and your customers national and international charts – automatically and bang up-to-date. In addition to the USA's Hot 100, the UK's Top 75, Germany's Top 100 and Austria's Top 40, patrons also have access to the MAX FIRE Jukebox's own chart list. This way, it is quick and easy to find the songs that have been most requested by patrons. The Max Charts are the patrons' own charts – national and international.

With the Top Hits function, you can view the most popular and most played songs on your MAX FIRE Jukebox. The Power Search function also allows you to search for specific titles quickly and easily: once you enter the first letters of the artist's name, the MAX FIRE Jukebox will display all of the titles under that name to allow you to easily pick the right one.



## Features

- Ständig wachsende Auswahl an Musiktiteln und -videos
- Übersichtliches, komfortables Menü
- E-Mail und Internetzugang
- Bequemer Musik-Download über Online Music Shop
- Online Terminal Management
- Einfache Navigation über 17" Touchscreen
- Musikdownload durch Gäste
- Fernwähler-Funktion (ein SILVERBALL-Terminal kann als Fernwähler für die MAX FIRE Jukebox verwendet werden)
- Vielseitige Online-Anbindung (ADSL, Netzwerk, UMTS, WLAN)
- Einfacher Anschluss an TV-Gerät/Beamer/Plasma
- Nationale und internationale Hitparaden
- Sofort im Netz mit dem Online Easy Paket\*. Ohne Installationskosten, ohne Vertragsbindung, ohne Freischaltgebühren.
- TAB-Modemprogramm: Programmieren Sie selbst

## Features

- Continually growing selection of music titles and videos
- Clear, convenient menu
- E-mail and internet access
- Convenient music download via the Online Music Shop
- Online Terminal Management
- Simple navigation via a 17" touchscreen
- Music downloads by patrons
- Long-distance dialling function (a SILVERBALL terminal can be used as a long-distance dial-up device for the MAX FIRE Jukebox)
- Various online connections possible (ADSL, network, UMTS, WLAN)
- Simple connection to TV device/video projector/plasma
- National and international charts
- National and international Max Charts
- Immediate access to the network with the Online Easy package\*. No installation costs, no contract obligations, no activation fees.
- TAB modem programme: easily programme your suppliers Huawei modem yourselves
- Coin validator
- Bank note validator (optional)
- Integrated 2 or 4-way amplifier (optional)

\* Currently available in the following countries: Austria, Denmark, England, Hong Kong, Indonesia, Ireland, Israel, Italy, Norway, and Sweden (as at January 2009). We also support other mobile network operators at their relevant applicable conditions. Don't hesitate to contact us.

## Ihr Huawei Modem Ihres Anbieters

- Münzprüfer
- Banknotenprüfer (optional)
- Integrierter 2- oder 4 Wege Verstärker (optional)

\* derzeit in folgenden Ländern möglich: Österreich, Dänemark, England, Hongkong, Indonesien, Irland, Israel, Italien, Norwegen, Schweden (Stand Jänner 2009). Wir unterstützen auch weitere Mobilfunkbetreiber zu deren jeweils geltenden Konditionen. Gerne stehen wir Ihnen zur Verfügung.

## Technische Infos

- Leistung: 120 W; mit Verstärker 400 W
- |           | unverpackt       | verpackt         |
|-----------|------------------|------------------|
| • Höhe    | 68 cm (26,8 ")   | 103 cm (40,5")   |
| • Breite  | 46 cm (18,2")    | 59 cm (23,2")    |
| • Tiefe   | 26 cm (10,2")    | 46 cm (18,1")    |
| • Gewicht | 38 kg (83,8 lbs) | 44,5 kg (98 lbs) |

## Technical information

- Output: 120 W; with a 400 W amplifier
- |          | unpacked         | packaged         |
|----------|------------------|------------------|
| • Height | 68 cm (26,8 ")   | 103 cm (40,5")   |
| • Width  | 46 cm (18,2")    | 59 cm (23,2")    |
| • Depth  | 26 cm (10,2")    | 46 cm (18,1")    |
| • Weight | 38 kg (83,8 lbs) | 44,5 kg (98 lbs) |



*Ask for your appropriate supplier.*

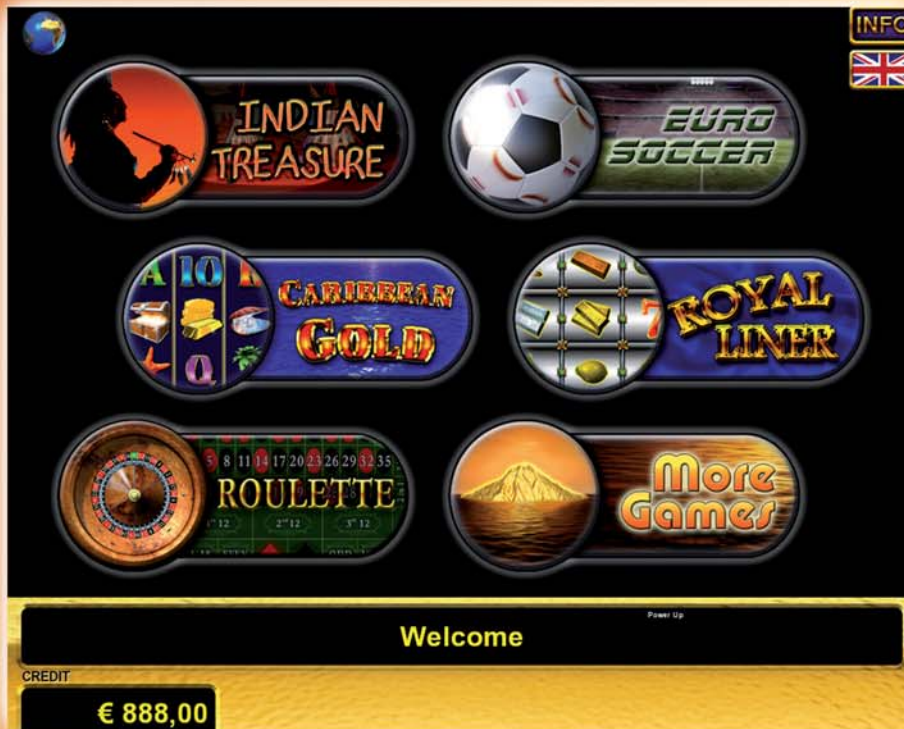

## Die neue GOLDEN ISLAND® Plattform von TAB-Austria

Das übersichtliche Menü überzeugt durch blitzartigen Spielwechsel und einfache Bedienung und durch das intuitive Design finden sich Spieler leicht zurecht. Egal ob Pokerfreunde, Roulette-Fans und Anhänger von Walzenspielen, bei dieser großartigen Spielsammlung ist für jeden etwas dabei.

Münzprüfer, Banknotenleser, Hopper oder Ticketdrucker – die GOLDEN ISLAND® Plattform kann individuell an Ihre Wünsche angepasst werden und ist in fünf verschiedenen Terminal-Ausführungen erhältlich.

Mit hochauflösenden und extrabreiten Displays, dem intuitiven Design und der modernen Software lässt die neue GOLDEN ISLAND® Generation keine Wünsche offen.

## The new GOLDEN ISLAND® platform of TAB-Austria

The clearly arranged menu guarantees fast game change, easy handling and an intuitive design that helps players quickly to find their way around. Poker friends, roulette fans and slot machine enthusiasts: the new gaming platform comes with a growing selection of fantastic games.

Coin acceptor, bank note reader or ticket printer – the GOLDEN ISLAND® platform may be individually adapted to your requirements and is available in five different cabinets.

The new GOLDEN ISLAND® generation leaves no wish unfulfilled with its high-resolution displays, intuitive design and modern software.

Extrabreite Bildschirme für maximales Spielerlebnis

Leistungsstarkes Soundsystem mit vier Lautsprecher und Subwoofer

Notenleser mit Stacker (UBA oder Cashflow)

Hand-, Hopper- oder Ticketauszahlung

Extra wide screens for maximum player experience

Incredible sound system with subwoofer

Note reader with stacker (UBA or Cashflow)

Hand pay, hopper out or ticket out

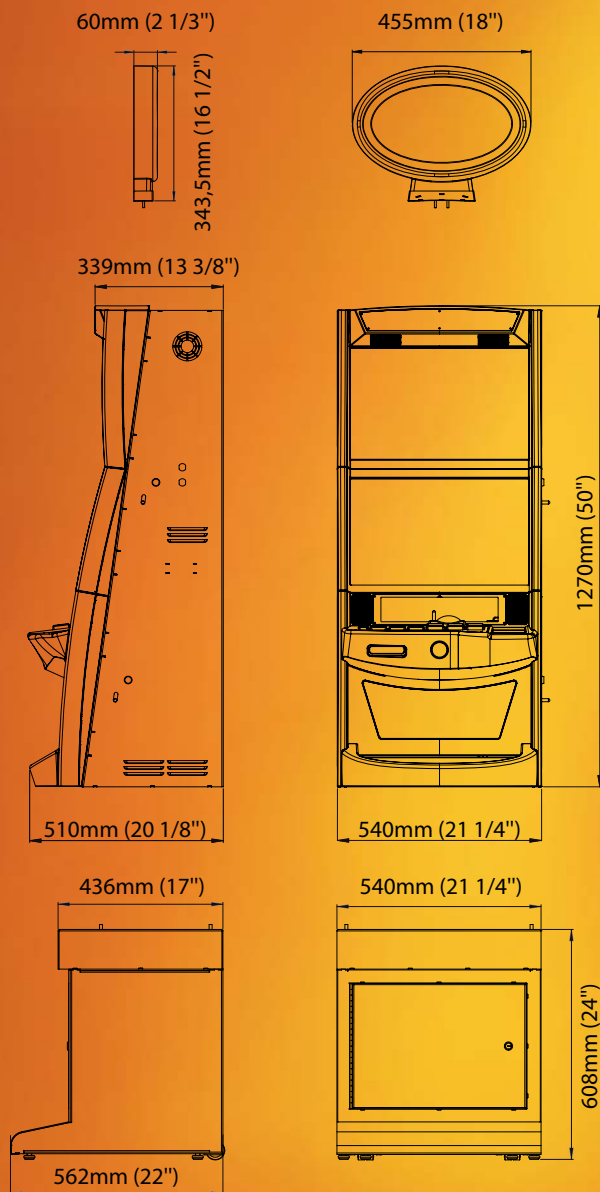

Leistung: 260W  
Gewicht: 112kg

Power: 260W  
Weight: 112kg (247lbs)



# GOLDEN ISLAND<sup>®</sup> NEVADA

Leistungsstarkes Soundsystem mit Subwoofer  
 Notenleser mit Stacker (UBA oder Cashflow) oder Fallkassa  
 Hand-, Hopper- oder Ticketauszahlung

Incredible sound system with subwoofer  
 Note reader with stacker (UBA or Cashflow) or drop box  
 Hand pay, hopper out or ticket out



60mm (2 1/3")

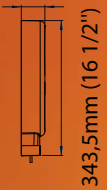

455mm (18")

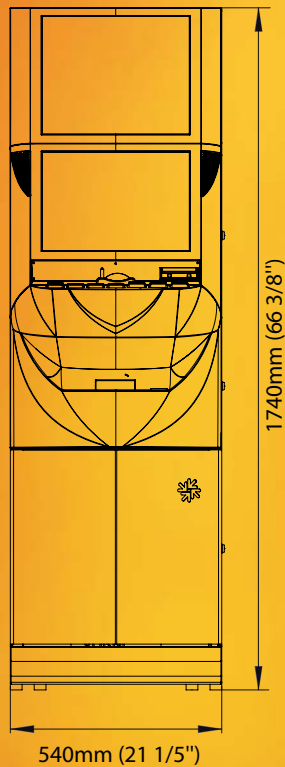
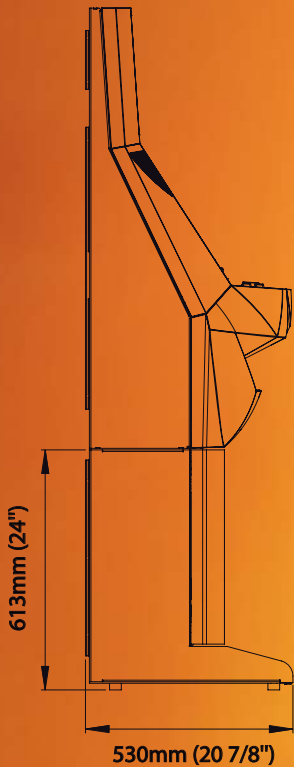
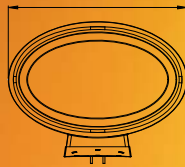

Leistung: 190W  
 Gewicht: 122kg

Power: 190W  
 Weight: 122kg (269lbs)

# GOLDEN ISLAND® GO4GOLD

Leistungsstarkes Soundsystem mit Subwoofer  
 Notenleser mit Stacker (UBA) oder Fallkassa  
 Hand- oder Ticketauszahlung  
 Geringer Platzbedarf

Incredible sound system with subwoofer  
 Note reader with stacker (UBA) or drop box  
 Hand pay or ticket out  
 Less space requirement

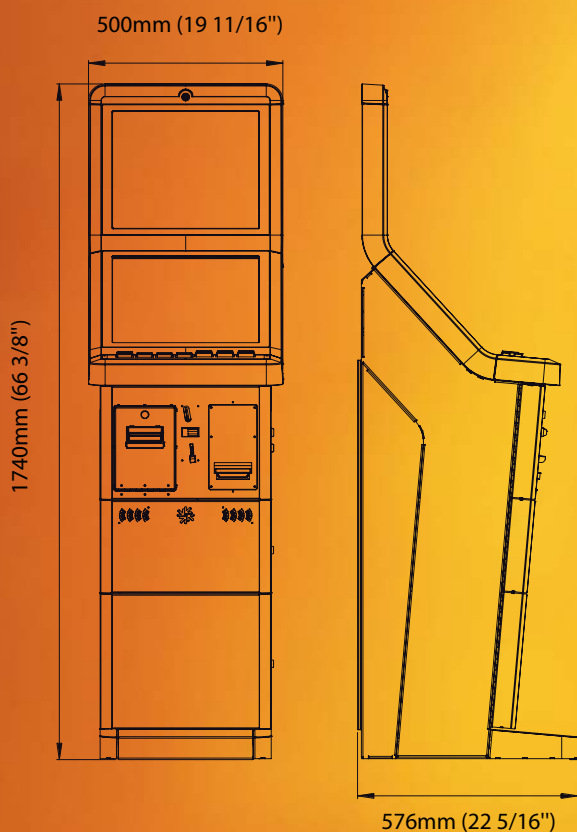

Leistung: 190W  
 Gewicht: 97kg

Power: 190W  
 Weight: 97kg (213lbs)



# Vollendetes Design und perfekte Unterhaltung

Spiele, Musik, Internet, Downloads, Turniere: So wurden Sie noch nie unterhalten! SILVERBALL-Terminals sind in mehr als 40 Ländern auf der Welt Trendsetter in der Unterhaltungsbranche. Sie überzeugen durch innovatives Design, modernste Technik und perfekten Spielkomfort.

Mehr als 250 Spiele in sechs verschiedenen Kategorien, Internetzugang und E-Mail Funktion, nationale und internationale Turniere und die Erweiterung zur digitalen Jukebox SILVERBALL MAX: Das Universalgenie SILVERBALL ist die ideale Lösung für jeden Standort.

Wir haben das Beste für Sie ausgesucht! Sie wollen auf einen Schlag alle Top-Spiele auf Ihren Terminals haben? Dann bleiben Sie am Puls der Zeit und aktualisieren Sie Ihre Terminals auf die Update Version 15: Wir bringen die erfolgreichsten SILVERBALL-Spiele aller Zeiten direkt auf Ihren SILVERBALL.

## Perfect design and ideal entertainment

Games, music, Internet, downloads, tournaments: this is entertainment like never before! SILVERBALL terminals are setting entertainment industry trends in more than 40 countries around the world. They wow with innovative design, state-of-the-art technology and perfect gameplay.

More than 250 games in six different categories, Internet access and e-mail function, national and international tournaments and the expansion to a digital SILVERBALL MAX Jukebox: The universal mastermind SILVERBALL is the ideal solution for any location.

We have selected the best options for you! Do you want to have all of the top games on your terminal with one hit? If so, then stay right up to date and update your terminal with update version 15: we are bringing the most successful SILVERBALL games of all time directly to your SILVERBALL.



# Silverball Strato und Cosmo – Allrounder in der Unterhaltungsbranche

Der SILVERBALL ist als Standgerät Strato mit 19“ Touchscreen oder als platzsparendes Bargerät Cosmo mit 17“ Touchscreen erhältlich. Beide Modelle bieten eine stetig wachsende Anzahl von Spielen, Internet- und Email-Funktion, Zugang zu nationalen und internationalen Turnieren und viele weitere Features.

Profitieren Sie von der riesigen Musikauswahl, den regelmäßigen Updates, die Ihre Terminals immer auf den neuesten Stand halten und maximales Spielvergnügen bringen. Gute Einspielergebnisse sind dadurch garantiert.

## Version 15 – Neues Update



Lassen Sie mit der neuen Update Version 15 Ihre Kassen klingeln. Die neue Version beinhaltet zusätzlich die 30 beliebtesten Spiele der SILVERBALL-Community, die bis jetzt nur als OTM Premium Games erhältlich waren. Mit der Version 15 erhalten Sie somit die größten Kassenschlager – und das mit nur einem einzigen Update! Egal ob Action oder Geschicklichkeit, Quiz oder Karten: Bei diesem Update ist für jeden das Passende dabei.

# Silverball Strato and Cosmo – All-rounders in the entertainment industry

SILVERBALL is available as a Strato floor-mounted appliance with a 19“ touchscreen or as a space-saving Cosmo bar appliance with a 17“ touchscreen. With the addition of the digital SILVERBALL MAX Jukebox, SILVERBALL can be turned into a real all-rounder that combines fascinating gameplay and a huge music selection. You can compile your favourites from millions of songs and thereby treat your patrons to complete entertainment with just one device.

Make the most of the massive music selection, the regular updates that always keep your terminals up-to-date and offer maximum enjoyment. High takings are thereby guaranteed.

## Version 15 – New update



Let your tills ring with the latest update version 15. The new version also contains the 30 most-loved games of the SILVERBALL community, which until now had only been available as OTM Premium Games. With version 15, you will receive the largest hits – and with just a single update! Whether you're after action or skill, quiz or card games: this update has something for everyone.



# Bestens vernetzt mit dem Online Terminal Management

Im Online Terminal Management steht Ihnen per Mausclick eine Vielzahl von Funktionen zur Verfügung, und das rund um die Uhr. Die übersichtliche Gestaltung und die einfache Bedienung machen die Verwaltung Ihrer Terminals zum Kinderspiel. Das „Online Terminal Management“ gewährt einen detaillierten Überblick über Ihre Terminals und ermöglicht individuelle Einstellungen und bequeme Wartung von zu Hause aus. Dadurch sparen Sie Zeit und Fahrtkosten und erhöhen zusätzlich Ihre Einnahmen.

Nutzen Sie unser sensationelles Startangebot: Wenn Sie erstmals ein Gerät registrieren, können Sie OTM das erste Monat gratis testen.



# Perfectly networked with the Online Terminal Management



With the Online Terminal Management, numerous functions are available to you 24/7 with the simple click of a mouse. The clear design and simple operation turn managing your terminal into child's play. The "Online Terminal Management" guarantees a detailed overview of your terminals and allows you to make individual settings and conveniently maintain the system from home. This allows you to save time and travel expenses as well as to increase your takings.

Take advantage of our sensational start-up offer: When you register a device for the first time, you get to try OTM out free of charge for the first month.



# Ihre Vorteile auf einen Blick

**Championsnet:** ChampionsNet ist die Internet-Plattform für Spieler! Ins ChampionsNet gelangt man über jeden vernetzten SILVERBALL und im Internet unter [www.championsnet.net](http://www.championsnet.net). Hier können Sie sich rund um die Uhr über neue Spiele und Turniere informieren, Informationen über neue Versionen abrufen oder Turnierergebnisse anzeigen lassen. Außerdem finden Sie hier immer die aktuellen Highscores, die nach Ländern und Spielen sortiert werden können.

**Premium Games:** Als OTM-Kunde kommen Sie außerdem in den Genuss von zwölf zusätzlichen Spielen pro Jahr. Premium Games sind wahre Kassenschlager, die exklusiv für vernetzte SILVERBALL Terminals entwickelt werden. Sie erhalten Monat für Monat automatisch ein brandneues Spiel.

**Turniere:** Das Turniersystem von TAB-Austria ist eines der größten Touchscreen-Netzwerke weltweit. Ihre Spieler können sich bei den TAB-Turnieren regelmäßig gegenseitig zum Wettkampf herausfordern und hochwertige Preise gewinnen. Sie können sogar eigene Turniere für ihre Gäste erstellen und damit einen zusätzlichen Anreiz für Ihr Lokal schaffen.

**Online Service:** Betreiben Sie Ihre Terminals online und gewinnen Sie Zeit, vermeiden Sie Kosten und erhöhen Sie zusätzlich Ihre Einnahmen. Mit unserem Online Terminal Service können Sie Ihre Einspielergebnisse bequem von zu Hause aus einsehen, Online-Updates durchführen oder die Zählwerke kontrollieren. Sie können Turniere veranstalten, Lizenzen bestellen, eigene Werbeseiten gestalten und gezielt Werbung für Ihr Lokal, Ihre Angebote oder Ihre individuelle Happy-Hour machen.

## The advantages for you at a glance

**Championsnet:** ChampionsNet is the Internet platform for players! You can access ChampionsNet from any networked SILVERBALL and on the Internet under [www.championsnet.net](http://www.championsnet.net). Here, you can find out all about new games and tournaments 24/7, you can call up information about new versions or display tournament results. What's more, you will always find the latest high scores here, which can be sorted according to countries and games.

**Premium Games:** As an OTM customer you will also be able to enjoy an additional twelve games a year. Premium Games are real hits that are designed exclusively for networked SILVERBALL terminals. Each month you will automatically receive a brand new game.

**Tournaments:** TAB-Austria's tournament system is one of the largest touchscreen networks in the world. Your players can regularly challenge themselves in TAB tournament competitions and win first-class prizes. You can even create your own tournaments for your patrons and thereby increase the appeal of your establishment.

**Online Service:** Manage your terminals online and save time, reduce costs and also increase your takings. With our Online Terminal Service you can view your takings from the comfort of your own home, carry out online updates or control metres. You can organise tournaments, order licences, design your own advertising pages and specifically advertise your establishment, your offers or your individual happy hour.

# SILVERBALL MAX

Dieses Terminal kann einfach alles! SILVERBALL MAX ist die optimale Kombination aus den Stärken des klassischen SILVERBALL und geballter Jukebox-Power.

Spielen, surfen oder Musik hören, alles auf einem Gerät. Ihre Gäste können sich aus einer riesigen, ständig wachsenden Auswahl an Liedern ihre Favoriten aussuchen.

Entscheiden Sie sich für die integrierte Jukebox und wählen Sie aus einer Vielzahl von Genres die besten Songs für Ihr Lokal. Damit sind Sie mit SILVERBALL MAX immer am Puls der Zeit und haben jederzeit Zugriff auf die international angesagten Hits.

## SILVERBALL MAX

his terminal can do it all! SILVERBALL MAX is the optimum combination of strengths of the classic SILVERBALL and a cumulative Jukebox Power.

Play games, surf the net or listen to music, everything on one device. Your patrons can select their favourites from a massive, ever-growing selection of songs.

Decide on the integrated Jukebox and choose the best songs for your establishment from a number of genres. This way, SILVERBALL MAX always keeps you up-to-date and you can have access to international hits at all times.



## Features

- Mehr als 250 verschiedene Spiele
- Unzählige topaktuelle MP3-Musiktitel
- E-Mail und Internetzugang
- Nationale und internationale Turniere (mit OTM)
- Online Terminal Management (OTM)
- Äußerst ergonomisch
- Extrem großer 19" Bildschirm
- Joystick
- Webcam
- Leistungsstarker Industrie-PC
- Extrem wartungsfreundlich
- Vielseitige Online-Anbindung (ADSL, Netzwerk, UMTS, WLAN)
- Stabiles 32-Bit-Betriebssystem, extrem schnell
- Online-Service (mit OTM)
- Terminal- und Lizenzverwaltung online (mit OTM)
- Herunterladen und Erstellen von Updatefestplatten im OTM

## Features

- More than 250 different games
- Up to date MP3 music files
- E-Mail and internet access
- Online tournaments (with OTM)
- Online Terminal Management
- Ergonomically designed
- Very large 19" TFT screen
- Joystick
- Camera for head-2-head tournaments
- Powerful industrial PC
- Extremely maintenance friendly
- Versatile online links (ADSL, network, 3G, WLAN)
- Very fast and stable 32-bit operating system
- Online service (with OTM)
- Online terminal and licence management (with OTM)
- Downloading and preparation of update hard disks on the OTM
- Online Music Shop: online music updates
- Coin acceptor Cometero RM5 with cctalk
- Bill acceptor (optional)

## Technical details Strato

- Power 120 W
- |          | unpacked        | packed            |
|----------|-----------------|-------------------|
| • Depth  | 59 cm (23.2")   | 61 cm (24.0")     |
| • Width  | 51 cm (20.1")   | 53 cm (20.9")     |
| • Height | 125 cm (49.2")  | 128 cm (50.4")    |
| • Weight | 55 kg (121 lbs) | 59,5 kg (131 lbs) |

- Online Music Shop: Online-Musikupdate (mit OTM)
- Münzprüfer: Cometero RM5 mit cctalk
- Banknotenakzeptor (optional)

## Technische Infos Strato

- Leistung 120 W
- |           | unverpackt      | verpackt          |
|-----------|-----------------|-------------------|
| • Höhe    | 125 cm (49,2")  | 128 cm (50,4")    |
| • Breite  | 51 cm (20,1")   | 53 cm (20,9")     |
| • Tiefe   | 76 cm (29,9")   | 79 cm (31")       |
| • Gewicht | 55 kg (121 lbs) | 59,5 kg (131 lbs) |

## Technische Infos Cosmo

- Leistung 120 W
- |           | unverpackt       | verpackt           |
|-----------|------------------|--------------------|
| • Höhe    | 37 cm (14,5")    | 43 cm (16,9")      |
| • Breite  | 55 cm (21,7")    | 58 cm (22,8")      |
| • Tiefe   | 44 cm (17,3")    | 49 cm (19,3")      |
| • Gewicht | 25 kg (55,1 lbs) | 27,6 kg (60,8 lbs) |

## Technical details Cosmo

- Power 120 W
- |          | unpacked       | packed           |
|----------|----------------|------------------|
| • Height | 37 cm (14.6")  | 43 cm (16.9")    |
| • Width  | 55 cm (21.7")  | 58 cm (22.8")    |
| • Depth  | 44 cm (17.3")  | 49 cm (19.3")    |
| • Weight | 25 kg (55 lbs) | 27,6 kg (60 lbs) |



*Ask for your appropriate supplier.*

# From Professionals to Professionals

- **Sports Betting**
- **Self Service**
- **Fixed Odds Betting**
- **VLT (Video Lottery  
Terminals)**
- **Gaming**
- **and many more**

## TAB-Kiosk Modelle stehen für Qualität, Einzigartigkeit und Fortschritt

Wenn Lieferanten höchste Ansprüche erfüllen und Menschen Bestleistungen erbringen, kann ein Produkt wegweisend sein.

Mit den TAB-Kiosk Modellen können Sie auf einfachste Weise Ihre Produkte vermarkten. Das Gehäuse, die Technik und unsere Erfahrung geben wir mit diesen Terminals an Sie weiter. Touchscreen TFT-Display, Münzprüfer, Windows XPE und der TAB I/O Controller. Entscheiden Sie selbst, ob zusätzlich auch Banknotenleser, Drucker oder Kartenleser benötigt werden. Welche Anforderungen Sie an diese Terminals auch haben, wir werden sie umsetzen – Just in Time.

Unterscheiden Sie sich von Ihrem Mitbewerber in Farbe, Ausführung, Größe und Qualität. Auf Wunsch können alle Terminals nach Ihren individuellen Ansprüchen gefertigt werden. Über die diesbezüglichen Möglichkeiten beraten wir Sie gerne persönlich.

Alle unsere Produkte entsprechen höchsten Qualitätskriterien. Lassen Sie sich von unserem Angebot inspirieren und treffen Sie die richtige Entscheidung für Ihre erfolgreiche Zukunft.

Alle unsere Produkte basieren auf dem selben PC, somit können Sie mehrere Terminals mit einer Softwareversion einsetzen. Wir unterstützen Sie mit unserem maßgeschneiderten Windows XPE System inklusive spezieller Hilfsprogramme und Treiberpakete.

## TAB-Kiosks stand for quality, uniqueness and constant improvement

Whenever supplier meets high requirements and people effect best performance, products become groundbreaking.

With all TAB-Kiosk terminals you can easily bring your ideas to market. We pass the cabinet, the technique and our experiences on to you: touch screen TFT-display, coin acceptor, Windows XPE and the TAB I/O controller. Decide about whether to take a banknote acceptor, printer or card reader optional. Whatever your demands are, we will meet them – just in time.

Differ in colour, design, size and quality from your competitors. By request all terminals can be customized. We would appreciate to inform you about the possibilities.

All our products satisfy the highest demands on quality. Be inspired by our range and make the right decision to ensure future success.

All our products are based on the same PC, so you can run your software version on all terminals. We will support you with our customized Windows XPE system containing special utilities and driver packages.



Fun4Four

Casino

Nevada

Go4Gold

Bet Fire

Cosmo



## Tactile Feedback for Interactive Gaming



The **3M MicroTouch™ Capacitive TouchSense® System** gives your players a whole new dimension of play.

Feel the power of tactile feedback available only on the industry-standard for gaming touch technology, the **MicroTouch™ ClearTek™ II touch system** from 3M.

For more information on the **MicroTouch™ Capacitive TouchSense® System**, visit [www.3M.com/uk/touch](http://www.3M.com/uk/touch) or send an e-mail inquiry to [ffasoglio1@mmm.com](mailto:ffasoglio1@mmm.com)

UK/Ireland/Nordic: +44(0)1635264130  
 Spain/Portugal: +34 93 208 12 48  
 Italy/Greece/Turkey: +39 0270353151  
 Central East Europe: +39 0270353151

Germany/Austria/Switzerland: +49 (0)2131144003  
 Belgium/Netherlands: +49 (0)2131144003  
 France: 0800 91 11 85

**MicroTouch**

© 3M 2008 MicroTouch is a trademark of 3M. TouchSense is a registered trademark of Immersion Corporation.

**3M**

**Comestero**  
*group*

**RM5**  
Coin validator

**EXCELLENCE**  
in coin discrimination  
**It accepts**  
real coins only



COIN VALIDATORS



COIN COUNTERS-SORTERS



CHANGE MACHINES



[www.comestergroup.com](http://www.comestergroup.com)

[www.comestergroup.it](http://www.comestergroup.it) ☎ +39 02 95781111  
[www.comestergroup.fr](http://www.comestergroup.fr) ☎ +33 01 60441890  
[www.comestergroup.es](http://www.comestergroup.es) ☎ +34 93 5650994  
[www.comestergroup.pl](http://www.comestergroup.pl) ☎ +48 24 2677592  
[www.comestergroup.com.ar](http://www.comestergroup.com.ar) ☎ +54 11 49127554



Check our extensive inventory online on [www.szk.at](http://www.szk.at). More than 10.000 available products of all major brands online.



**We distribute IT!**

SZK Senn, Zygelman & Kneissl GmbH  
Ladestr. 2a / 6330 Kufstein / Österreich  
+43-5372-68166-0  
[info@szk.at](mailto:info@szk.at) / [www.szk.at](http://www.szk.at)



Your Partner for all hard to source IT products.



# Reliability!

That's Just Part of Kortek Technology.

Technology makes a difference even in the smallest of parts.  
 Kortek makes a big difference in every part of technology.  
 Kortek makes monitors that endure the most demanding conditions.  
 There are many choices of video monitors.  
 If reliability is your concern, Kortek is your only choice!

Large size LCD monitors

Multiple Touchscreen Options

Wide View TFT-LCD Displays

Economical Large Screen Plasma Displays



Kortek has manufactured industrial monitors for the past 20 years and is a proven leader in this field. With this long and rich experience, you can put your trust in every product we make. As a result, high quality Kortek monitors are designed in the leading casino games. We invite you to be part of our success.



ISO 9001

[www.kortek.co.kr](http://www.kortek.co.kr)

Kortek USA/ TEL:+1 775 857 1144 Fax:+1 760 502 2649 E-mail:kt3710@kornet.net  
 Kortek Europe/ TEL:+49 61 7249 53910 Fax:+49 61 7266 2996 E-mai:albertty@kornet.net  
 Kortek Head office/ TEL:+82 32 860 3035 Fax:+82 32 862 6883 E-mai:nerbar@kortek.co.kr



→ Better games through innovation

**TAB-Austria Industrie- und Unterhaltungselektronik GmbH & CoKG**  
Haider Strasse 40, A-4052 Ansfelden, UID-Nr.: ATU57977639  
Phone +43 (0)7229/78 040-0, Fax +43 (0)7229/78 660, e-mail: sales@tab.at  
www.tab.at, www.silverball.com, www.championsnet.net

  
**T A B**  
A U S T R I A  
www.tab.at