



Technische Info

Silverball Max / Karaoke mit Radio





Betrieb des Silverball Max oder Silverball Karaoke Gerätes zusammen mit der Stereoanlage des Lokals

Ab Silverball Version 6.05 gibt es die Möglichkeit, das Gerät zusammen mit der Stereoanlage des Lokals zu betreiben.

Diese Technik ermöglicht das automatische Umschalten (Umblenden) von der Stereoanlage auf das Silverball Karaoke Gerät, wenn eine Karaoke-Lied gespielt wird. Nach diesem Lied wird wieder automatisch auf die Stereoanlage des Lokals zurückgeschaltet.

Um auch den Silverball Max zusammen mit der Anlage des Lokals betreiben zu können, muss man dazu im Testmode die Hintergrundmusik auf 0% stellen. Somit wird nur Musik gespielt, wenn der Kunde eine auswählt. Ansonsten wird die Musik der Stereoanlage des Lokals gespielt.

Für diese automatische Umschaltung gibt es 2 verschieden Möglichkeiten, die auf den nächsten beiden Seiten beschrieben sind:

1. Umschaltung durch LINE IN und LINE OUT der Silverball Max/Karaoke Soundkarte
2. Umschaltung mit Hilfe eines Ausganges des Silverball I/O-Controllers

ACHTUNG:

Diese Betriebsarten sind jedoch hauptsächlich für den Silverball Karaoke vorgesehen, da Silverball Max die Musikanlage des Lokals gänzlich ersetzen soll, da nur so sehr gute Einspielergebnisse erzielt werden können.



Umschaltung durch LINE IN und LINE OUT der Silverball Max/Karaoke Soundkarte:

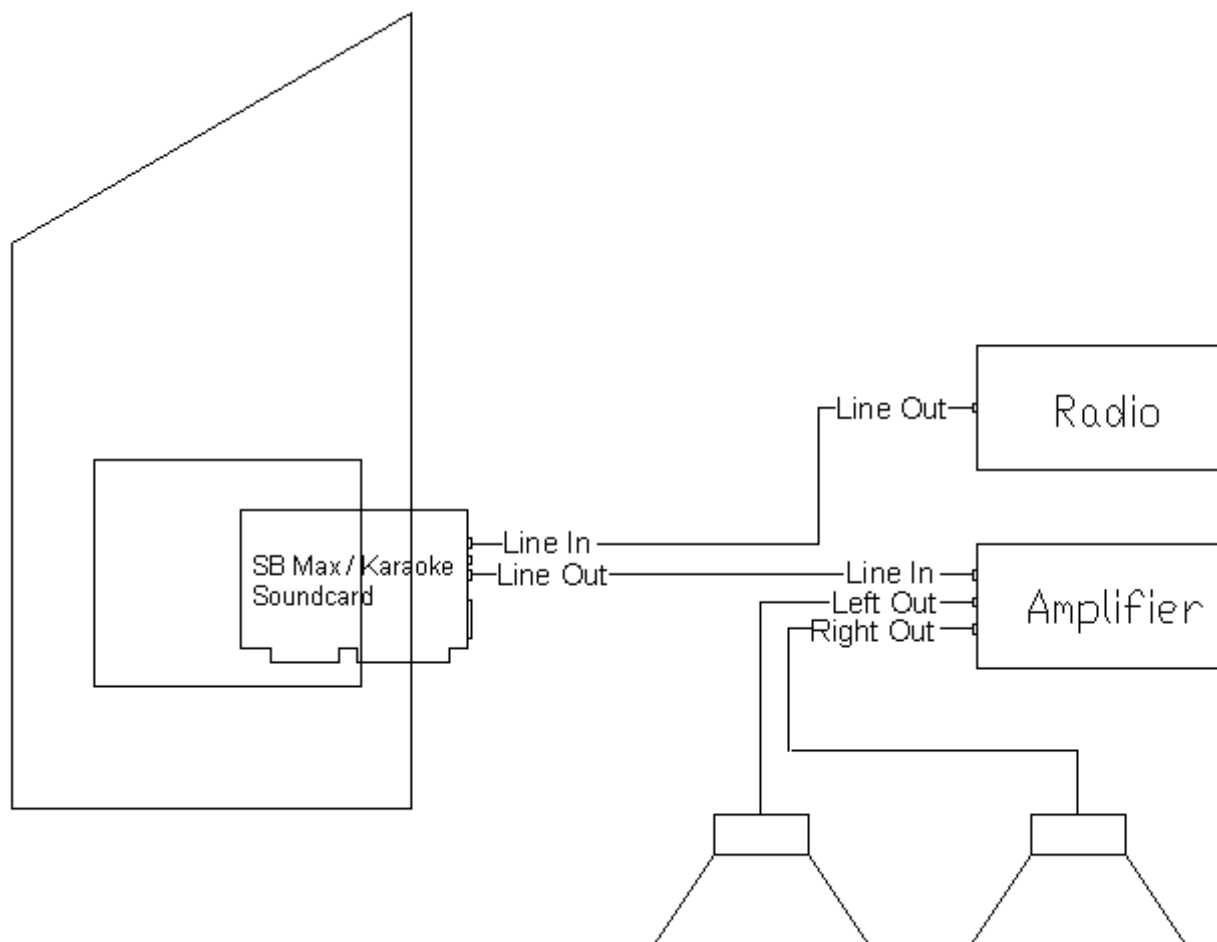

Bei dieser Lösung wird der Ausgang des Radios (CD-Players) des Lokals nicht direkt mit dem Verstärker verbunden, sondern an den LINE IN Eingang der Silverball Max/Karaoke Soundkarte angeschlossen.

Der LINE OUT Ausgang der Soundkarte wird mit dem Verstärker des Lokals verbunden, welcher dann das verstärkte Signal an die Lautsprecherboxen des Lokals sendet.

Das Silverball Max/Karaoke Gerät muss für diesen Betrieb jedoch immer eingeschaltet sein!

Weiters muss die Lautstärke des LINE IN Einganges („Lautstärke ext. Eingang“) im Silverball Max/Karaoke Testmode eingestellt werden.

Wenn jetzt das Silverball Max/Karaoke Gerät keine Musik spielt, wird die Musik des Radios durch die Soundkarte hindurch auf den Verstärker geleitet.

Falls Musik auf dem Silverball Max/Karaoke Gerät gewählt wird, blendet das Silverball Gerät die Musik des Radios aus und die Musik des Silverball Gerätes ein.

Wenn die Musik des Silverball Gerätes zu Ende ist, wird wieder die Musik des Radios eingeblendet.

Umschaltung mit Hilfe eines Ausganges des Silverball I/O-Controllers:

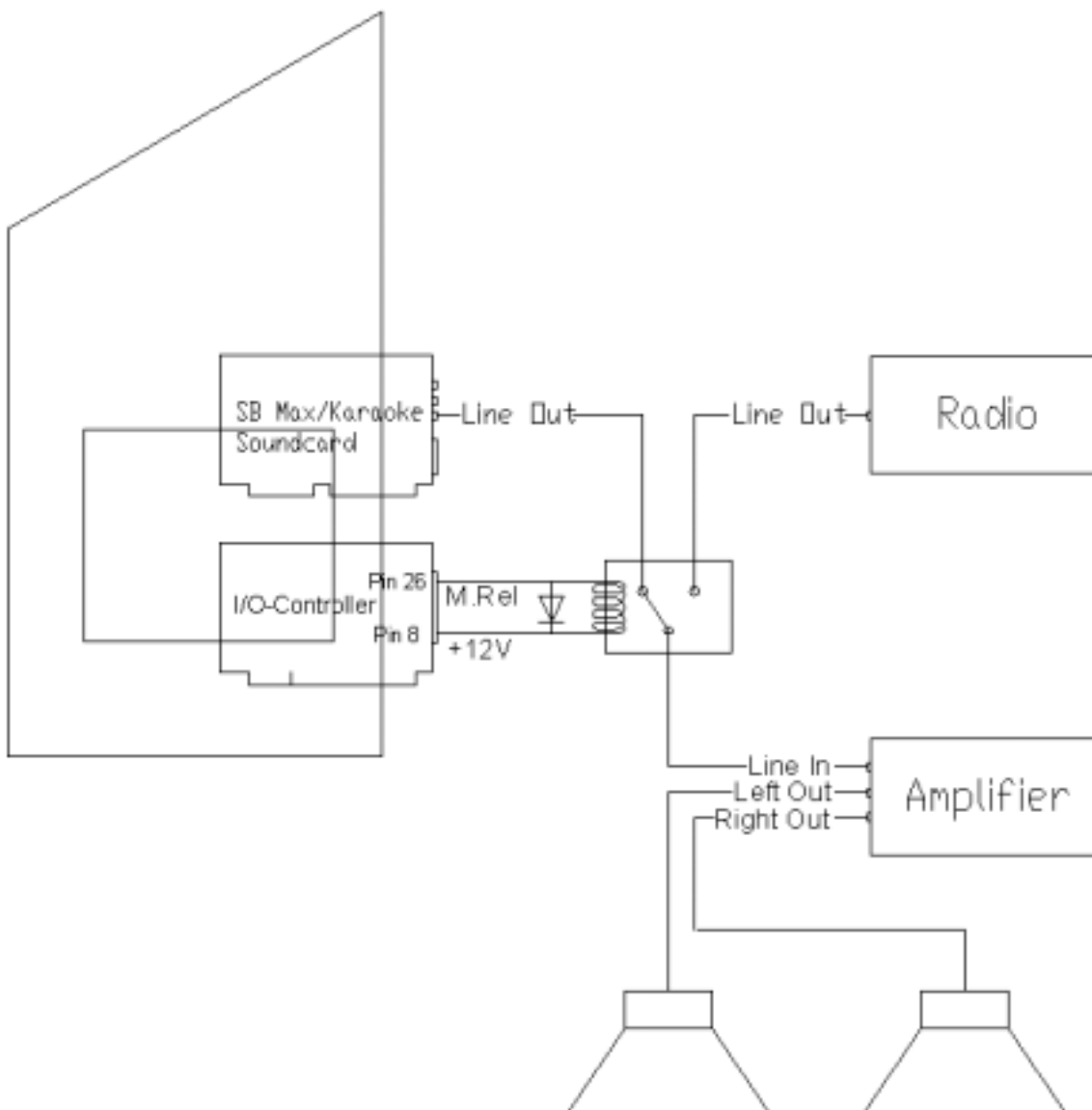

Diese Zeichnung soll nur das Prinzip erläutern.

Zwischen dem Radio (CD-Player) des Lokals und dem Silverball Max/Karaoke Gerät wird mit Hilfe eines Relais, das von PIN 26 des I/O-Controllers (Pin x1/20 bei SB Beetle) geschaltet wird (12V an PIN 8 verfügbar, bei SB Beetle Pin x12/3), umgeschaltet. Es gibt auch Verstärker, die solch einen Eingang zur Umschaltung von Musikquellen besitzen. Diese können dann entweder auch über ein Relais oder wenn es der Verstärker erlaubt, auch direkt mit dem Silverball Max/Karaoke Gerät verbunden werden.



PIN-Layout des Beetle I/O-Controllers:

Power supply line +12V at Pin x12/3

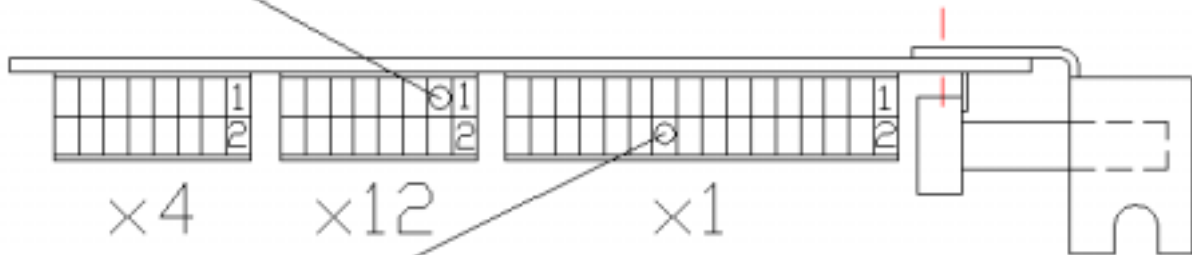

Operating line relay at Pin x1/20

